

**(RU)** ИНСТРУКЦИЯ ПО УСТАНОВКЕ, ЭКСПЛУАТАЦИИ И  
ТЕХНИЧЕСКОМУ ОБСЛУЖИВАНИЮ

**Модель 409**





# КОМПЛЕКТ ПОСТАВКИ

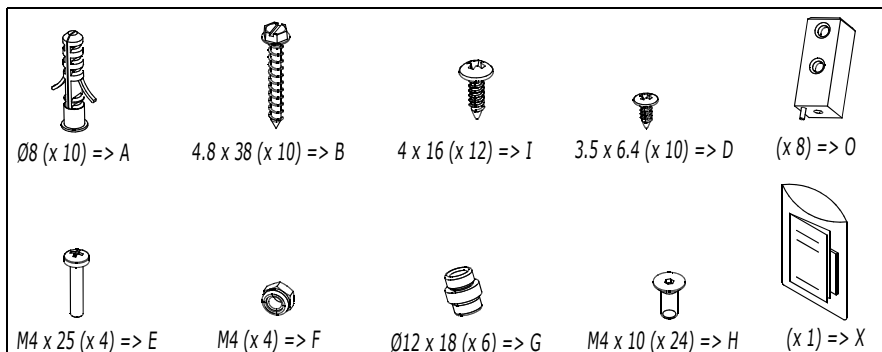
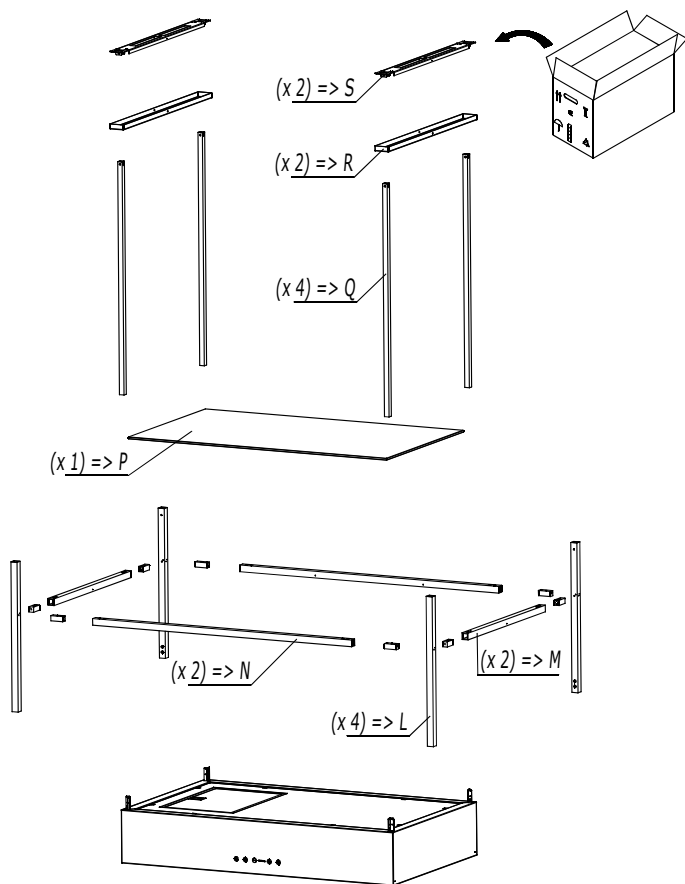

# СХЕМЫ

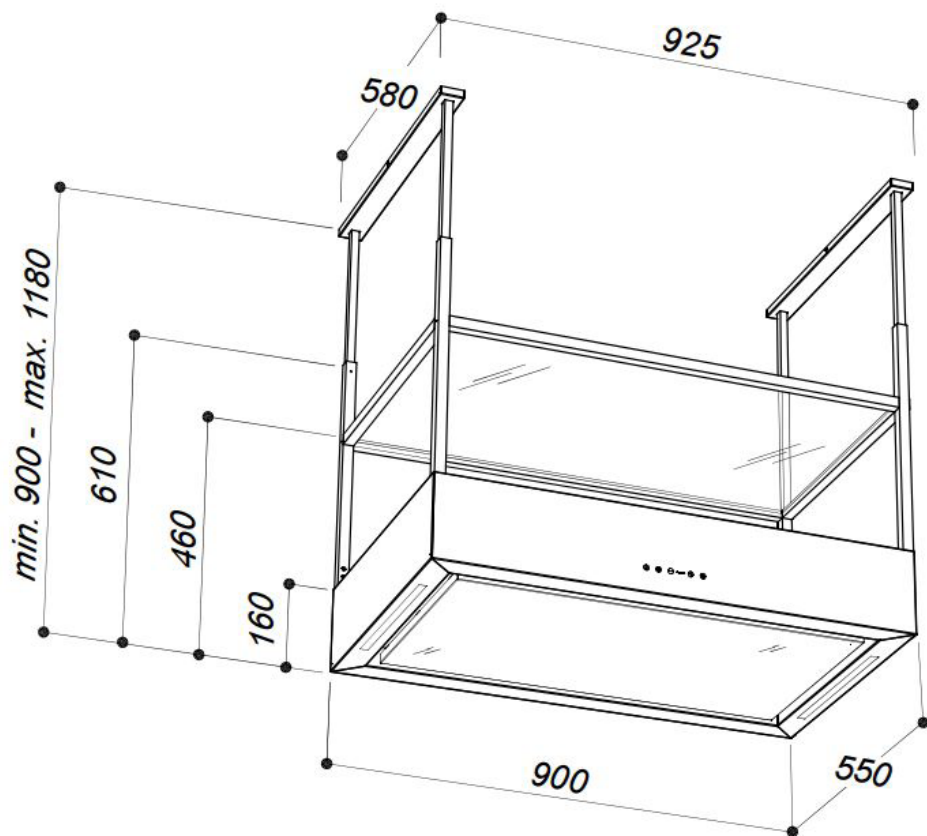



**МАКСИМАЛЬНЫЙ ВЕС**

**10 КГ**



# ИЗМЕРЕНИЯ ДЛЯ УСТАНОВКИ

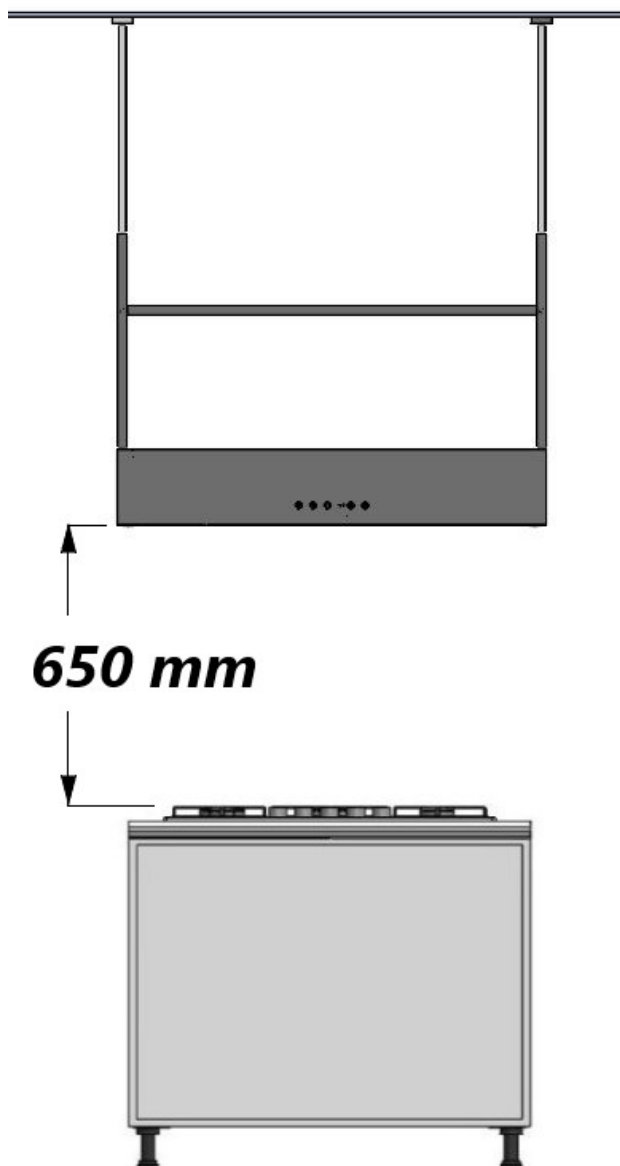

# УСТАНОВКА

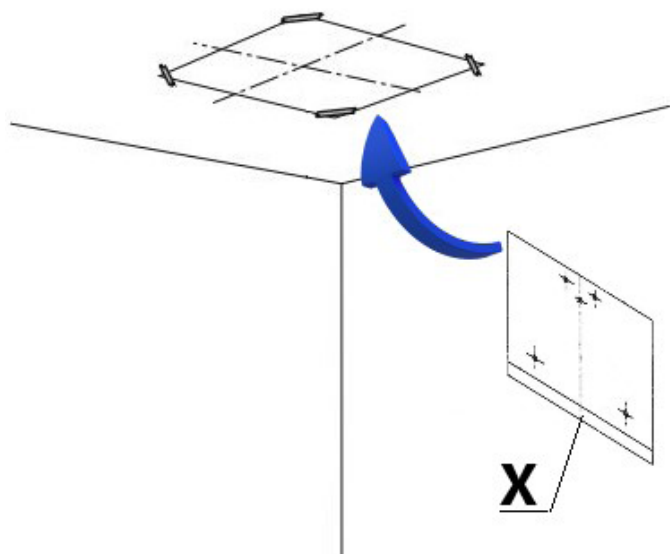

**МЕСТО МОДЕЛИ 409**

2

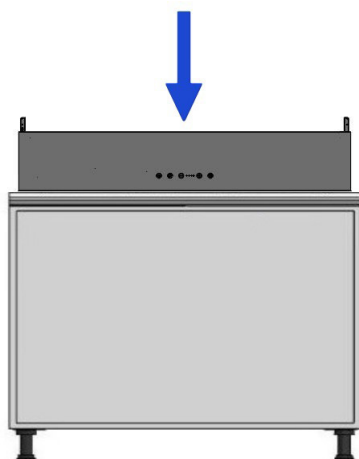
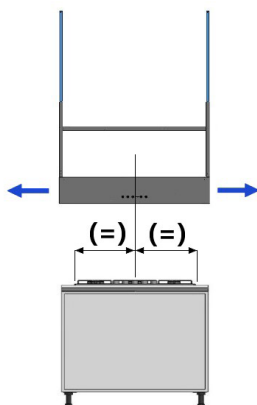
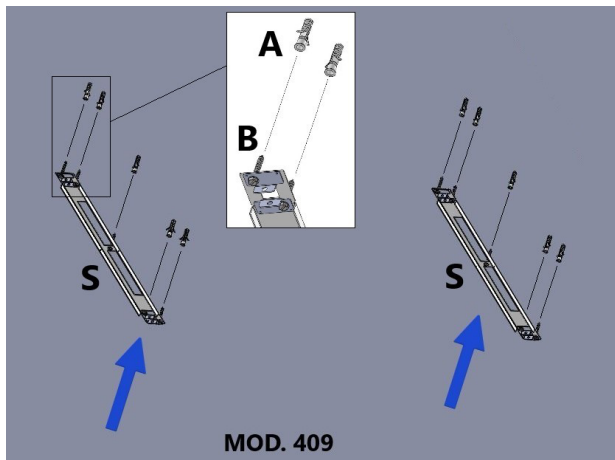

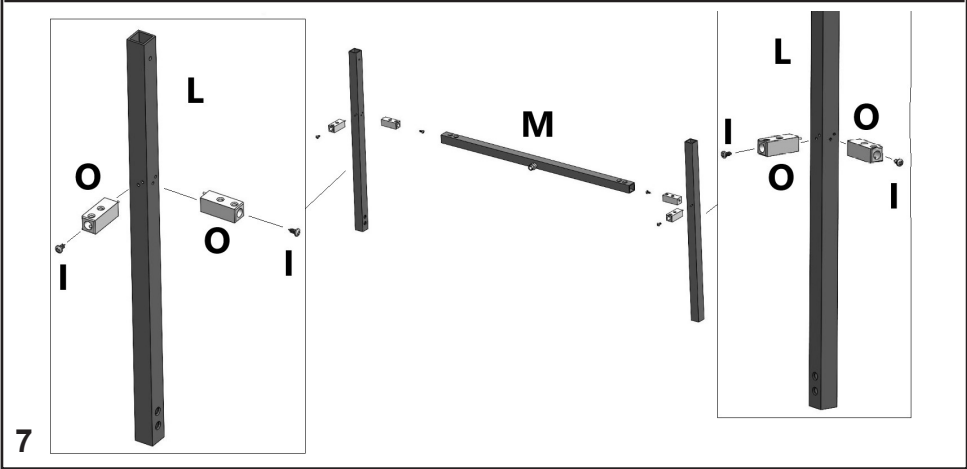
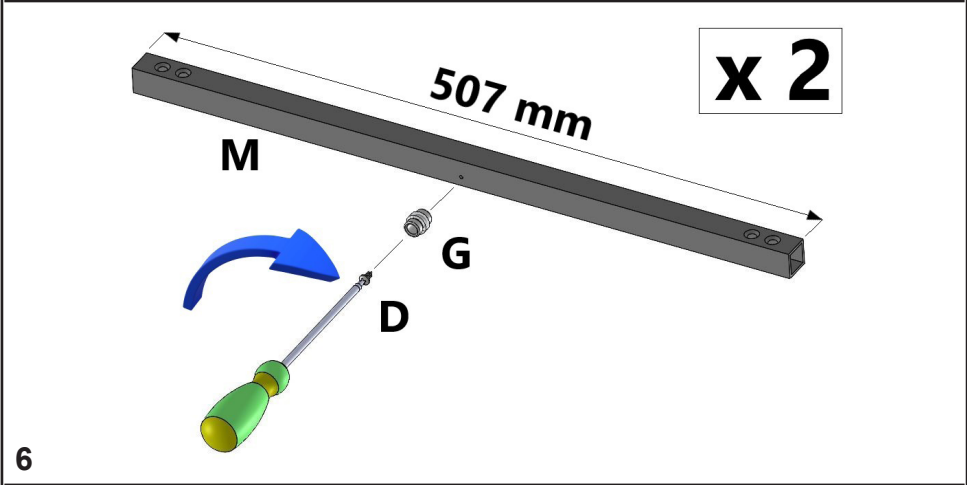
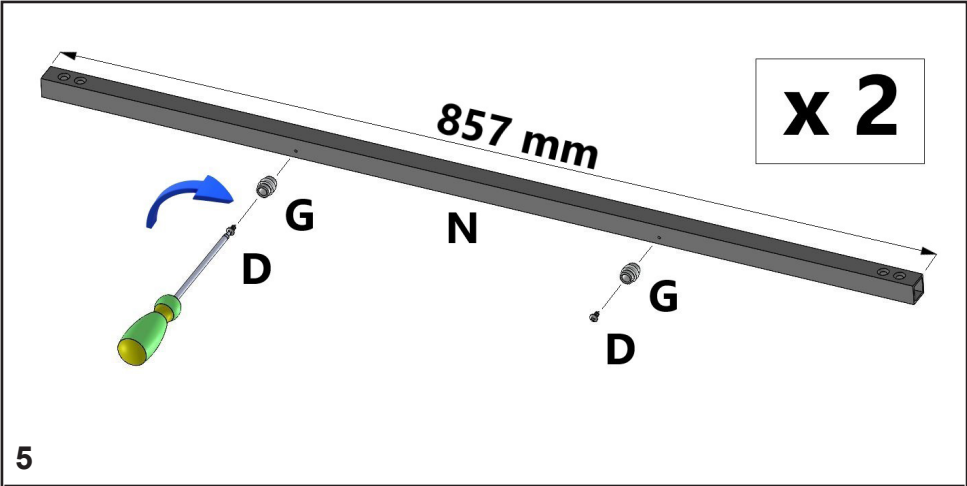

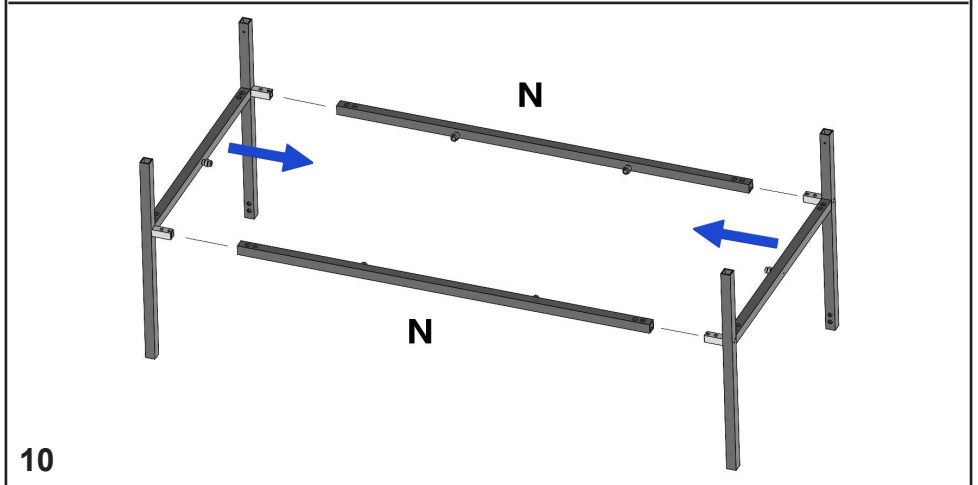
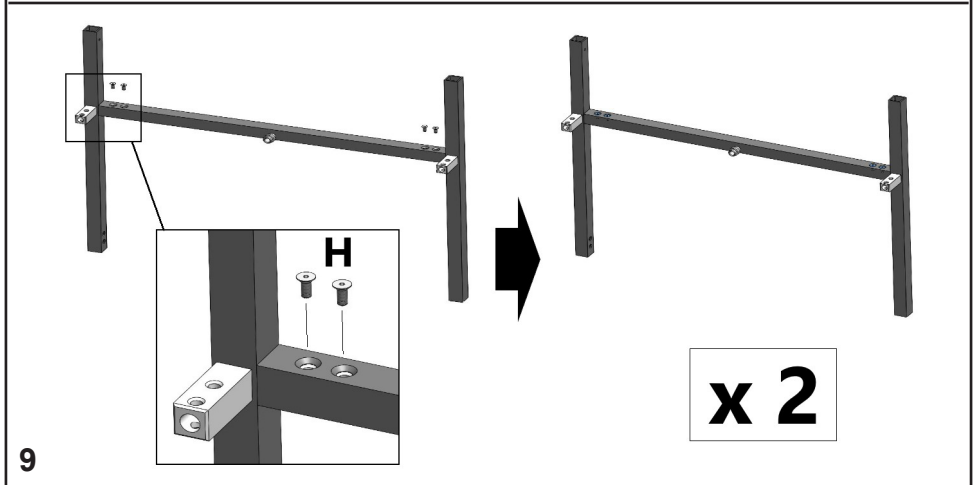
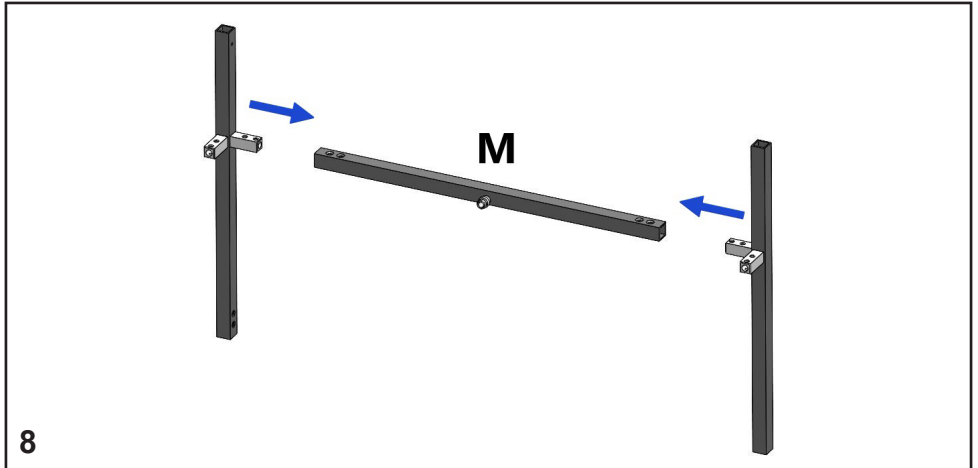

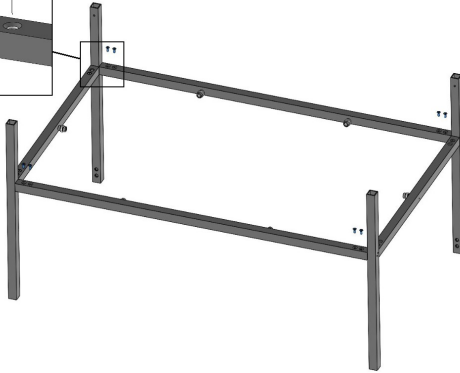
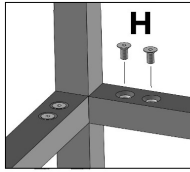

11

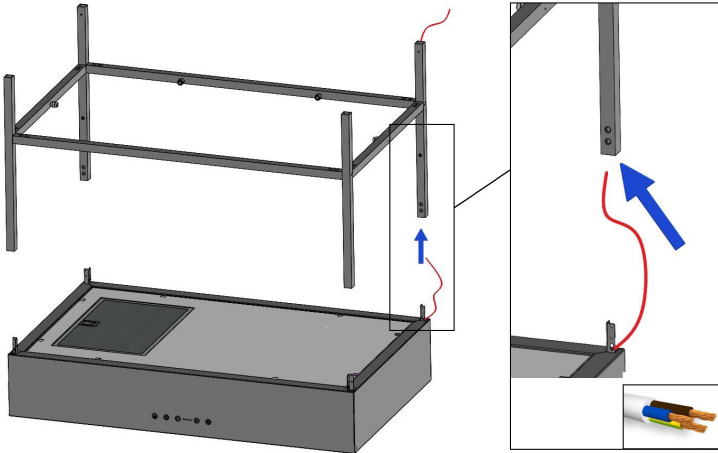

12

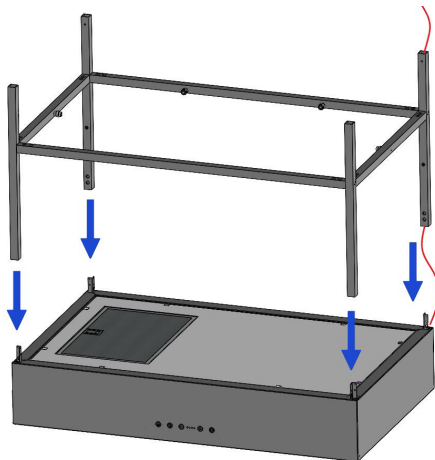

13

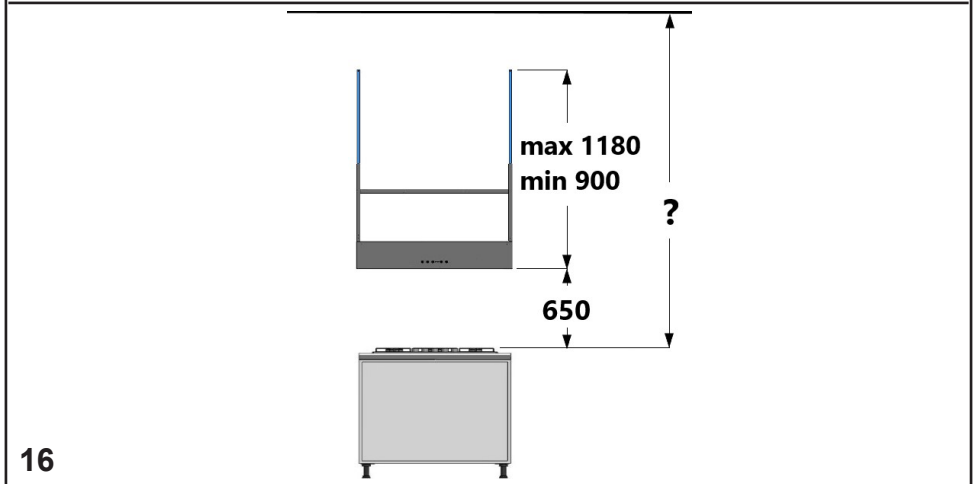
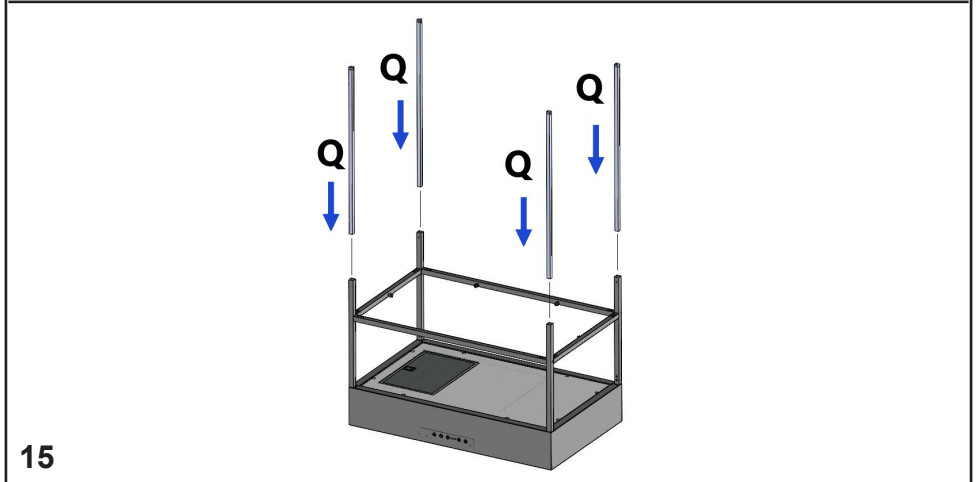
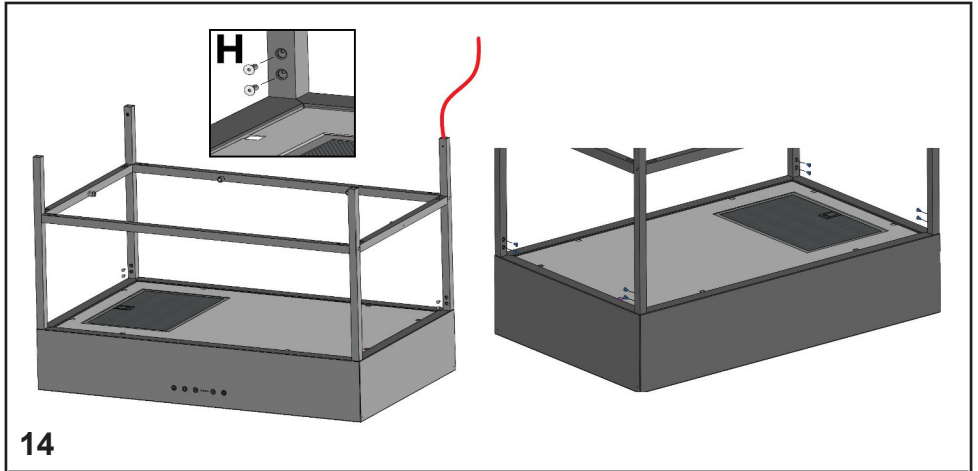



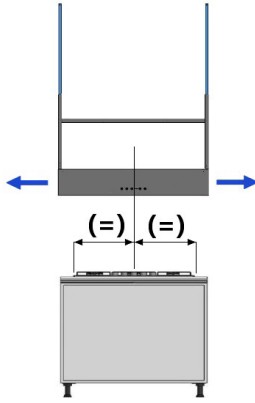

17

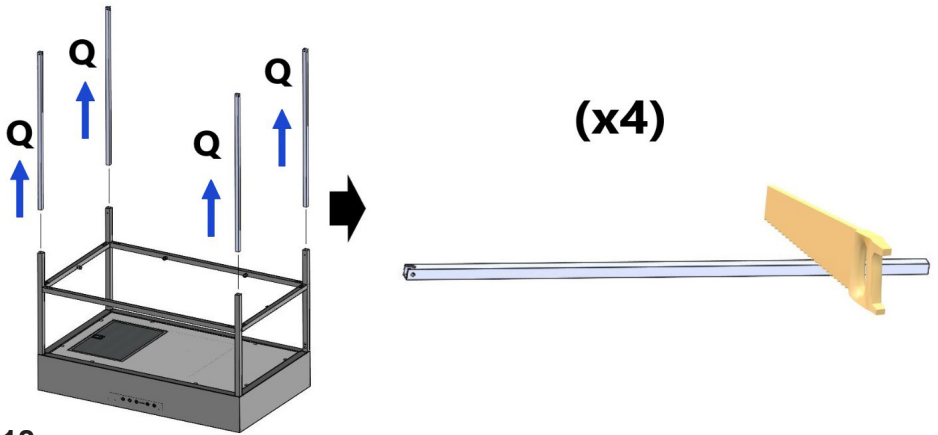

18

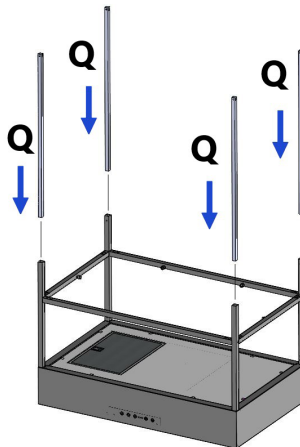

19

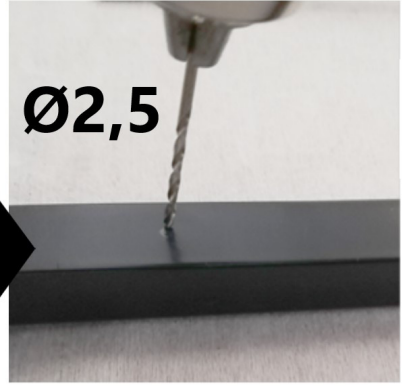
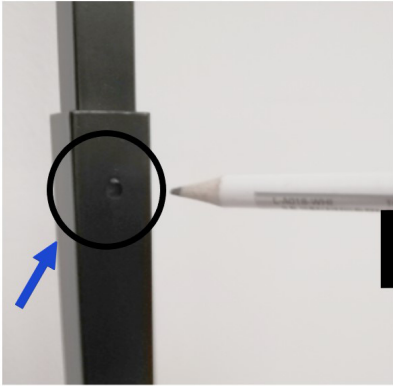

19B

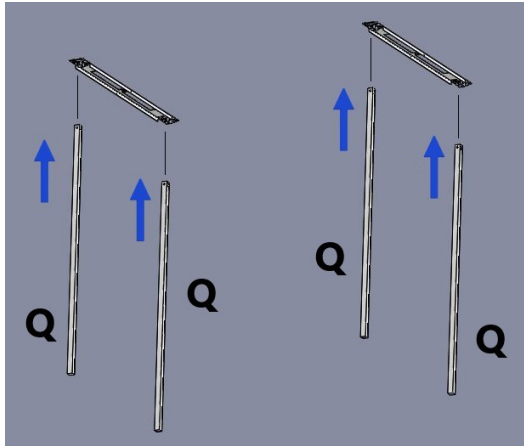

20

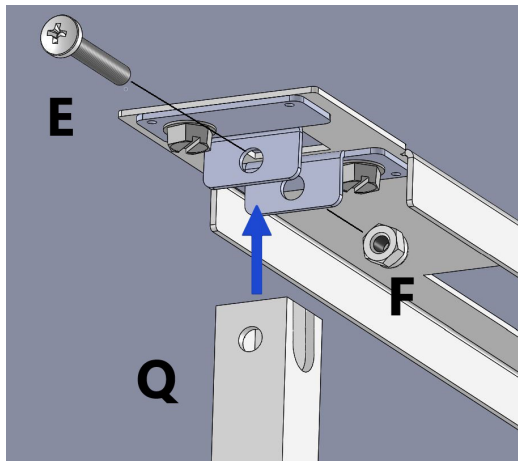

21

22

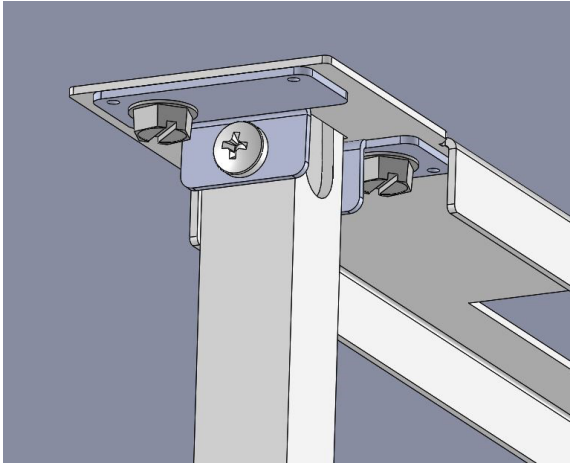

23

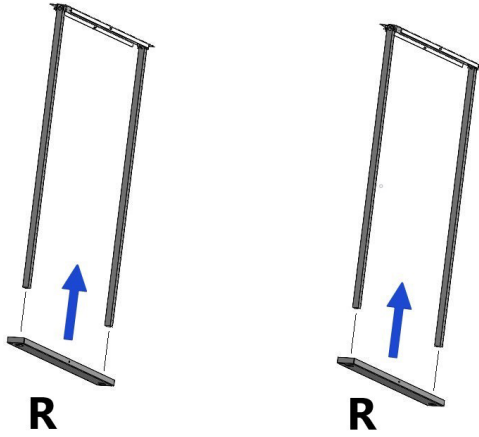

24

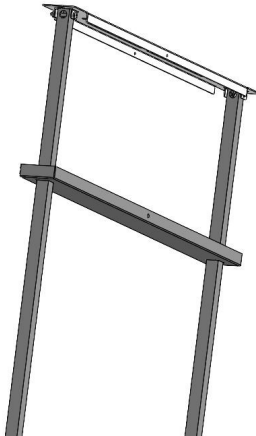

25

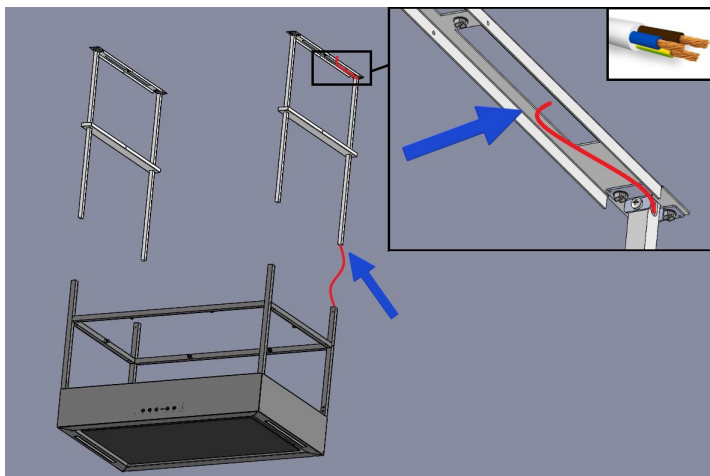

26

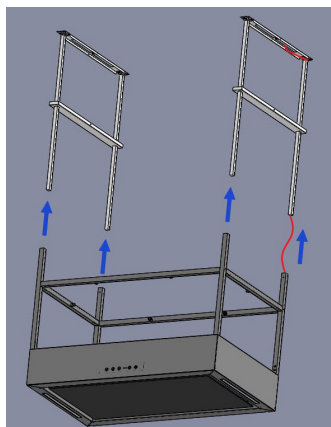

27

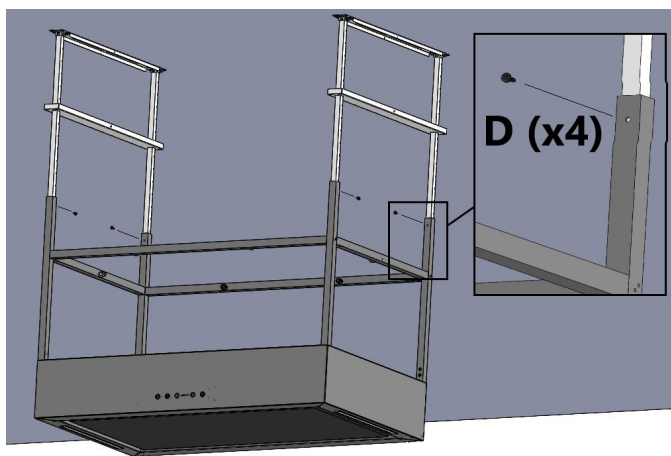

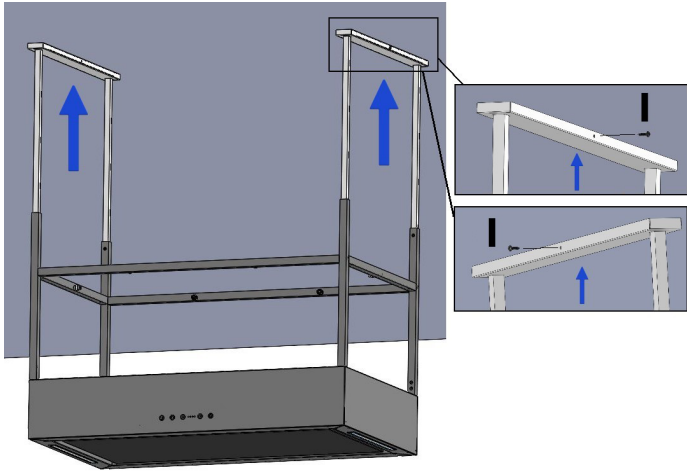

28

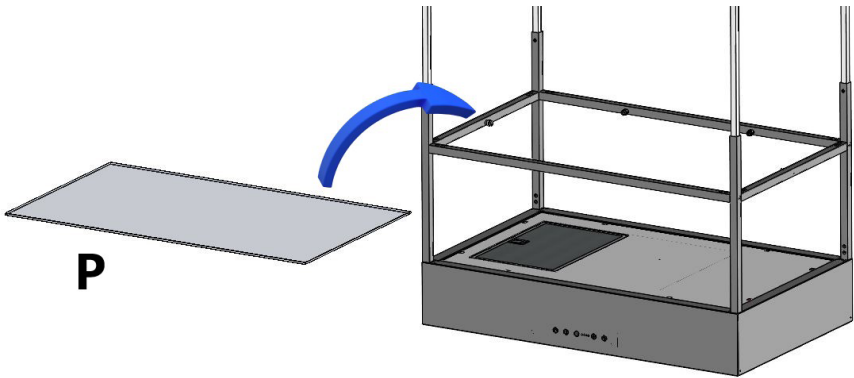

29

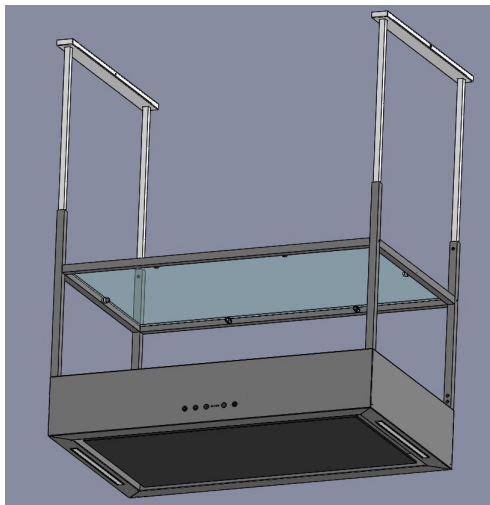

30

# КОМПЛЕКТ ПОСТАВКИ (УПАКОВКА С АКССЕСУАРОМ)

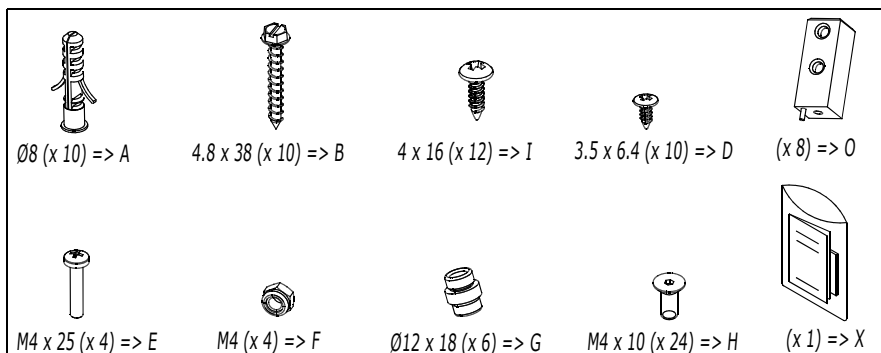
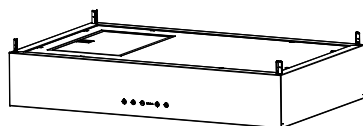
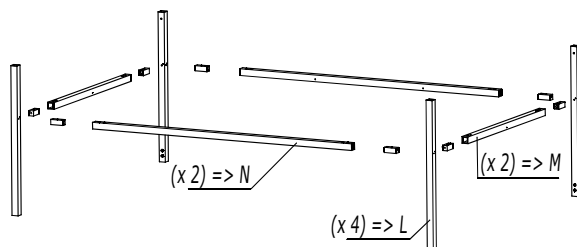
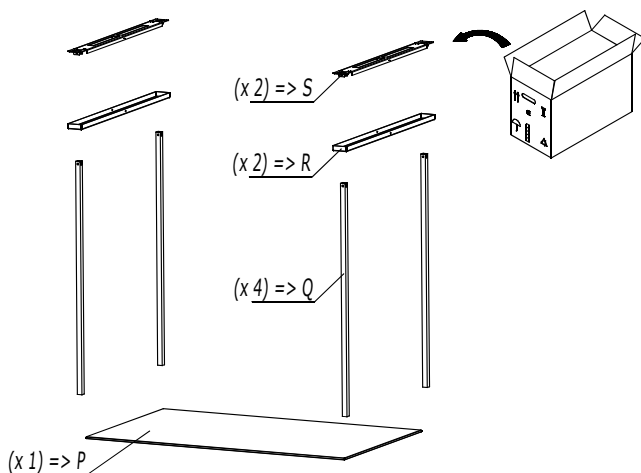

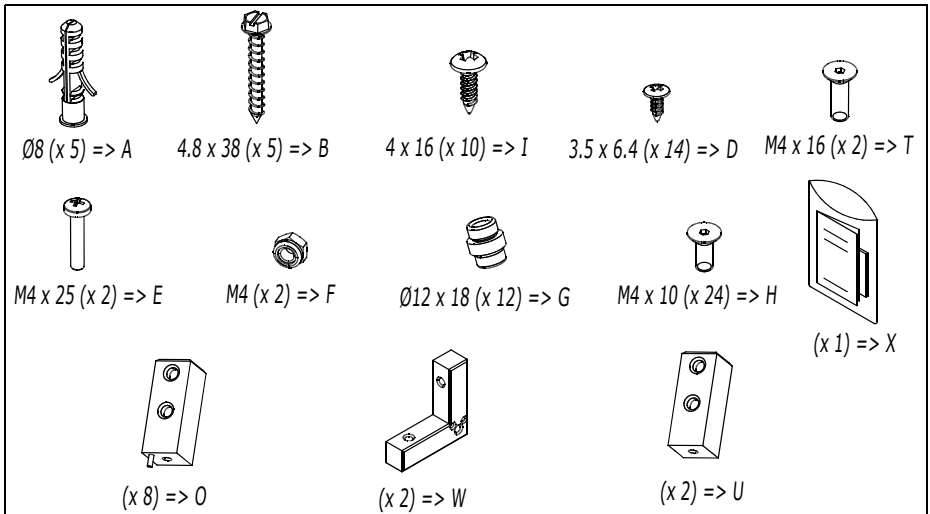
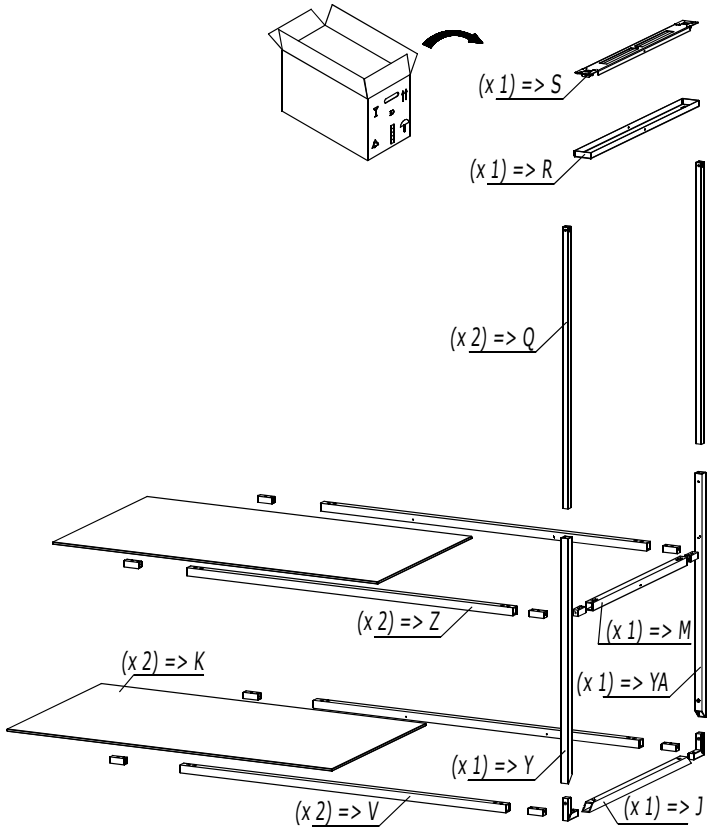

# СХЕМЫ С АКЦЕССУАРОМ

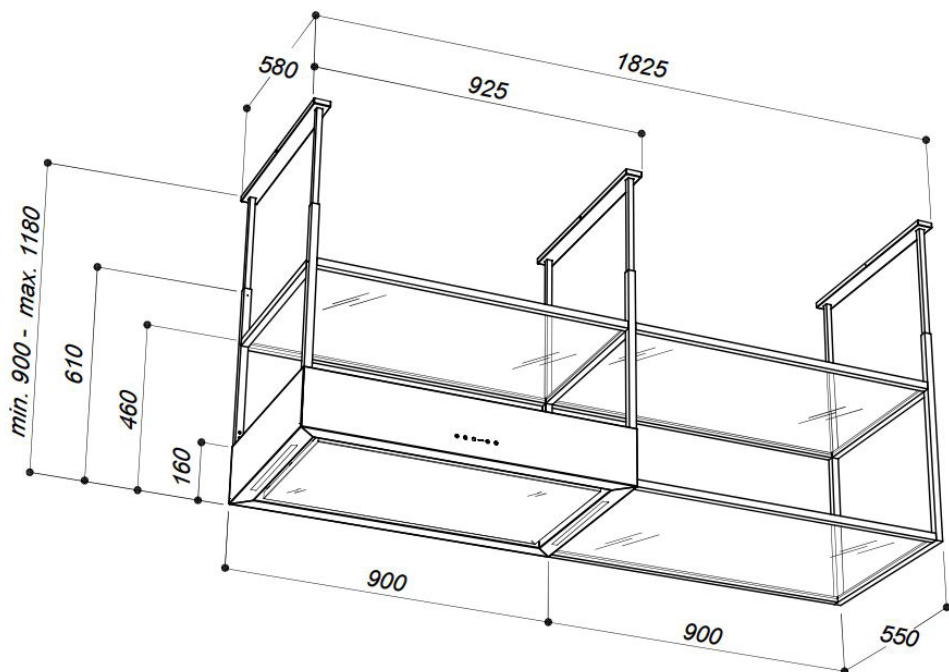



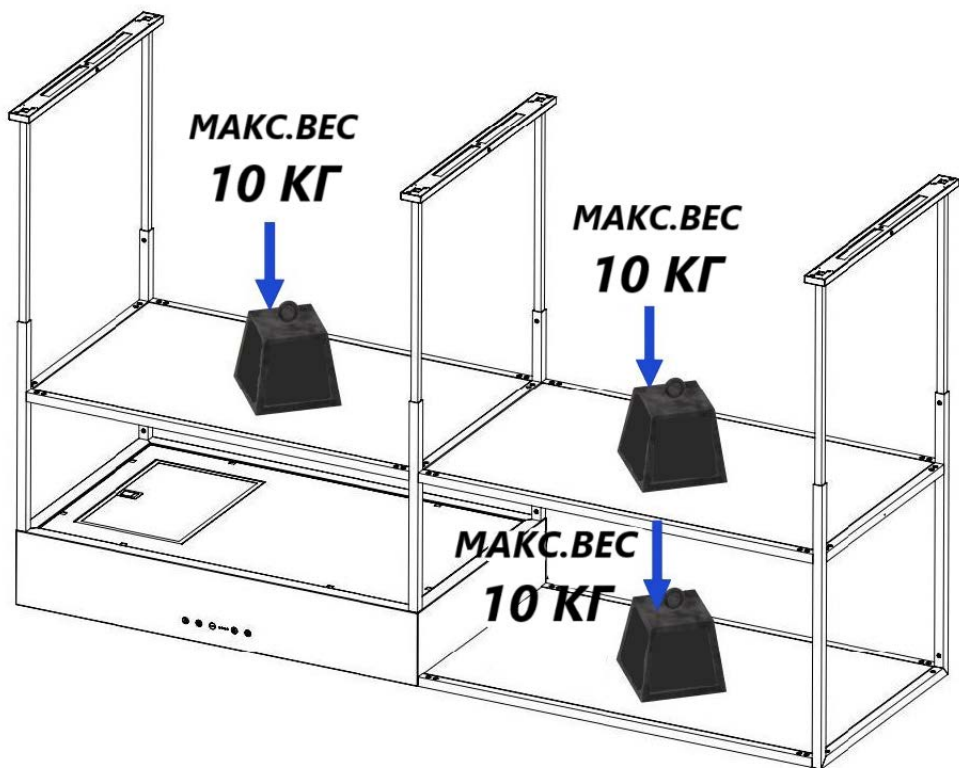

## РАЗМЕРЫ ДЛЯ УСТАНОВКИ С АКЦЕССУАРОМ

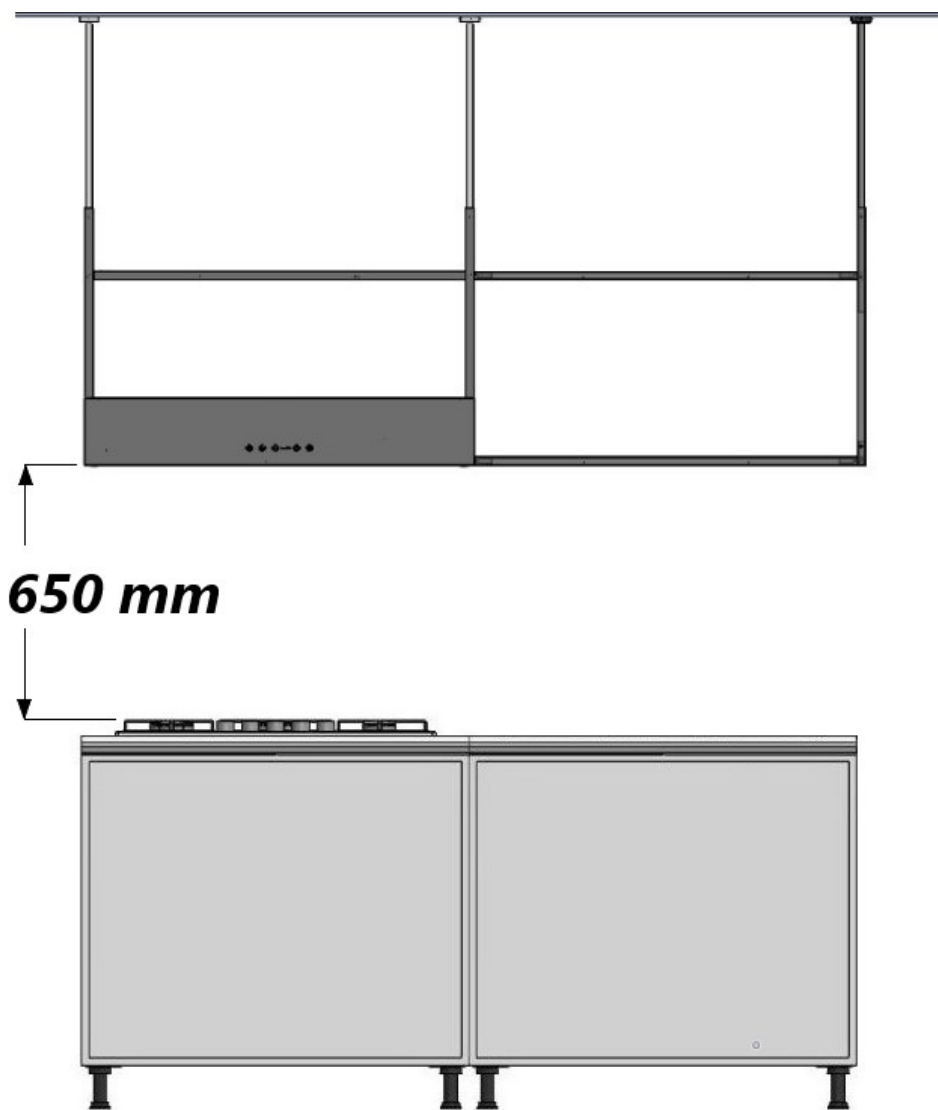

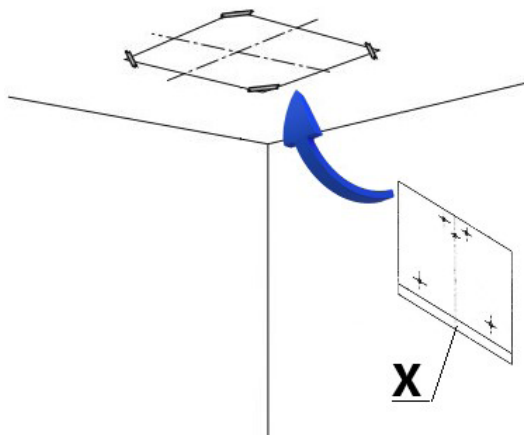

31



32

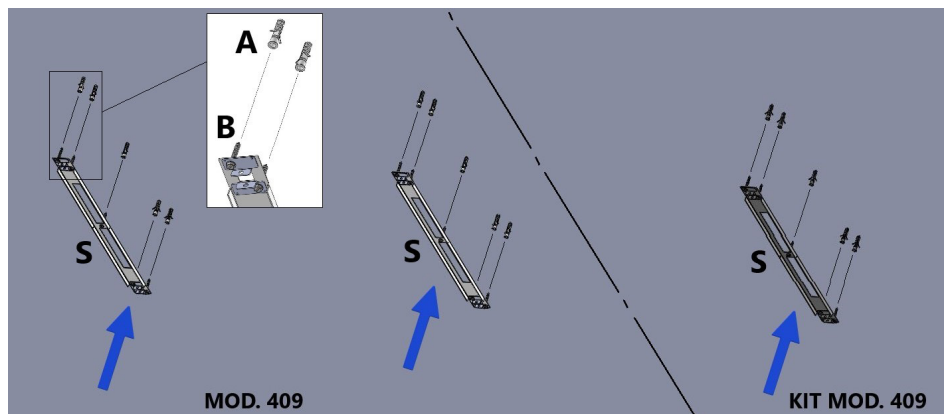

33

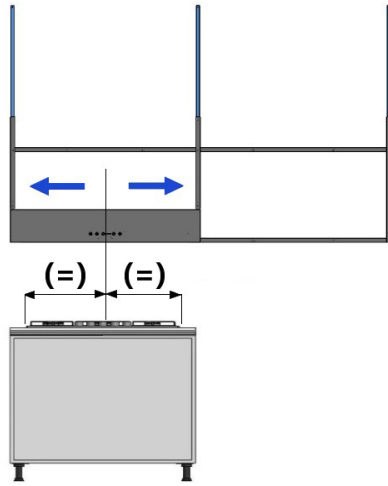

33B

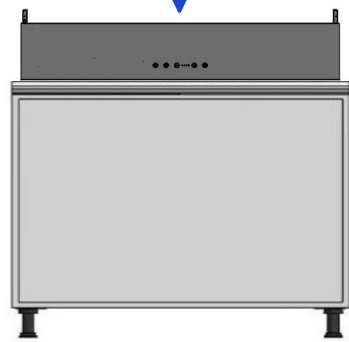

34

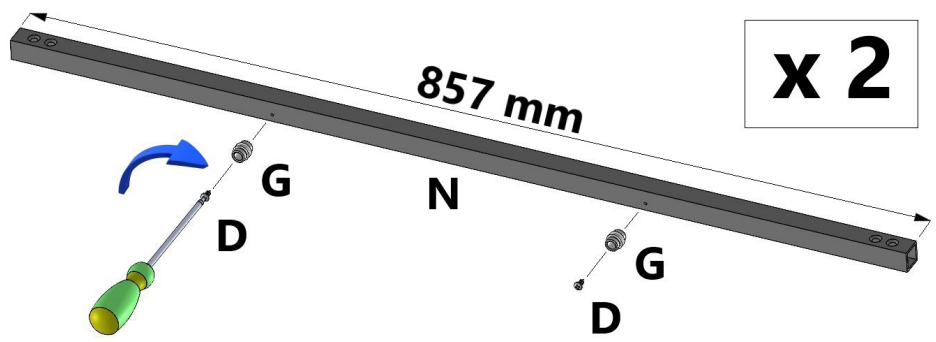

35

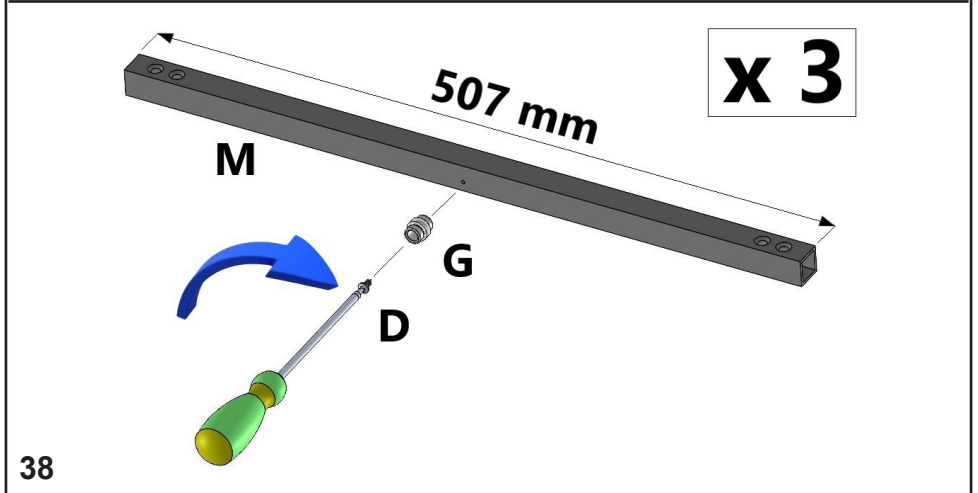
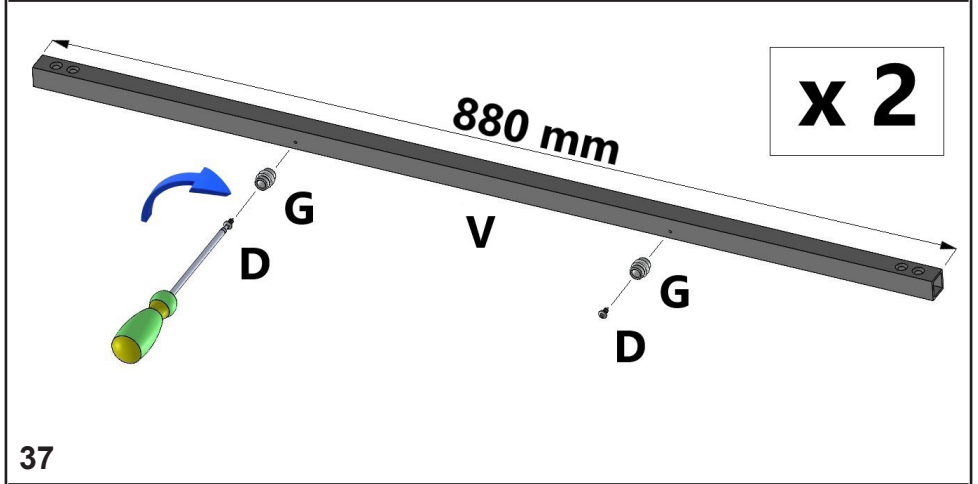
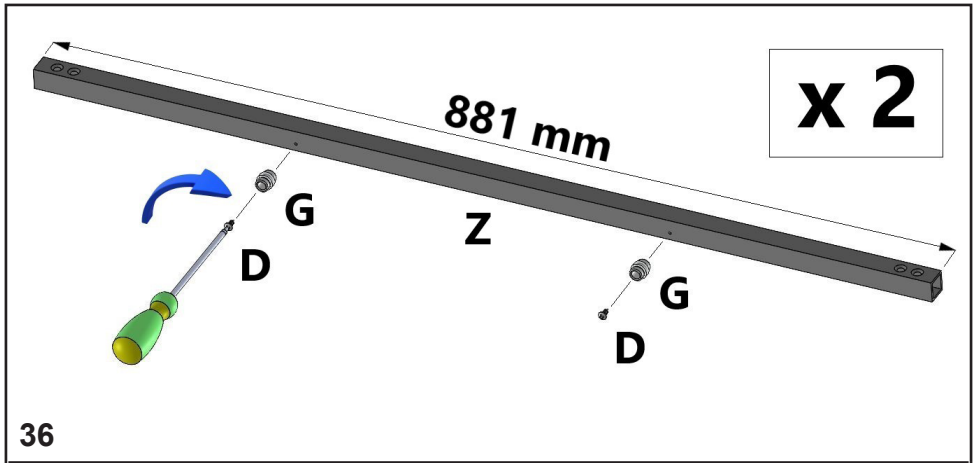

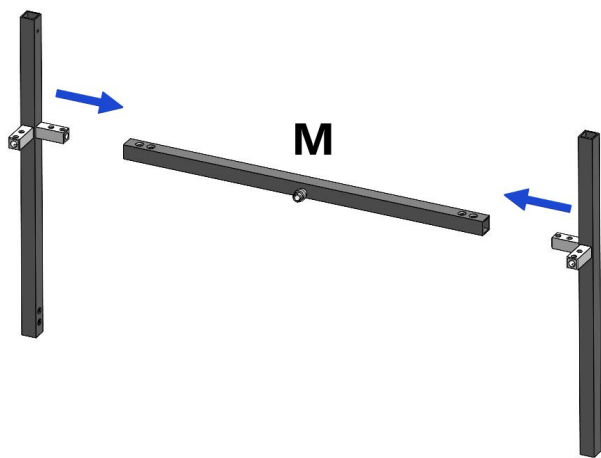
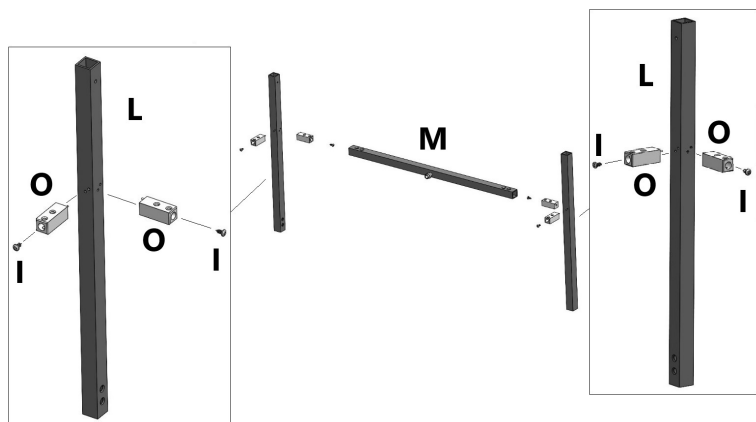
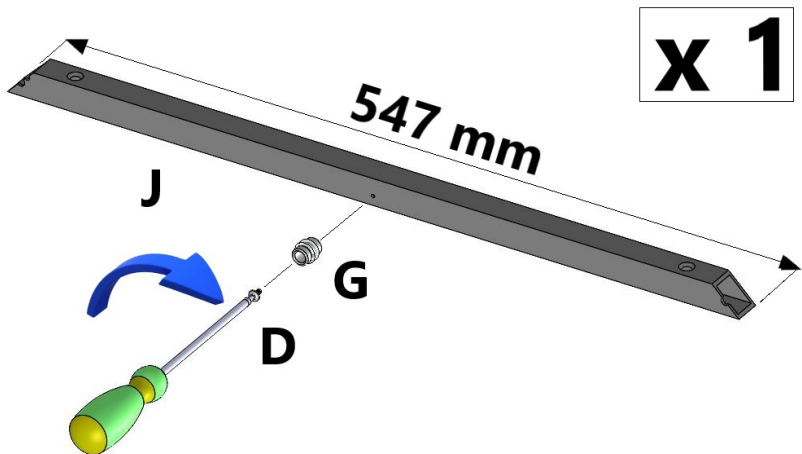

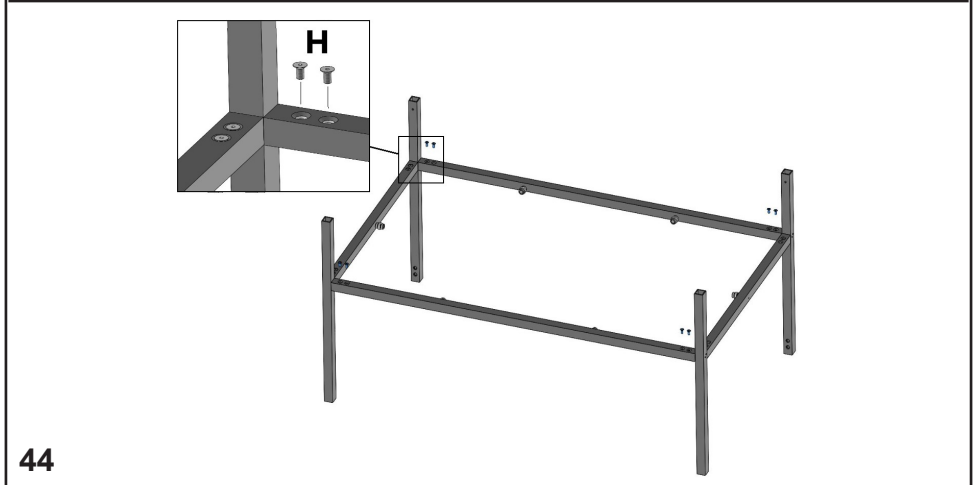
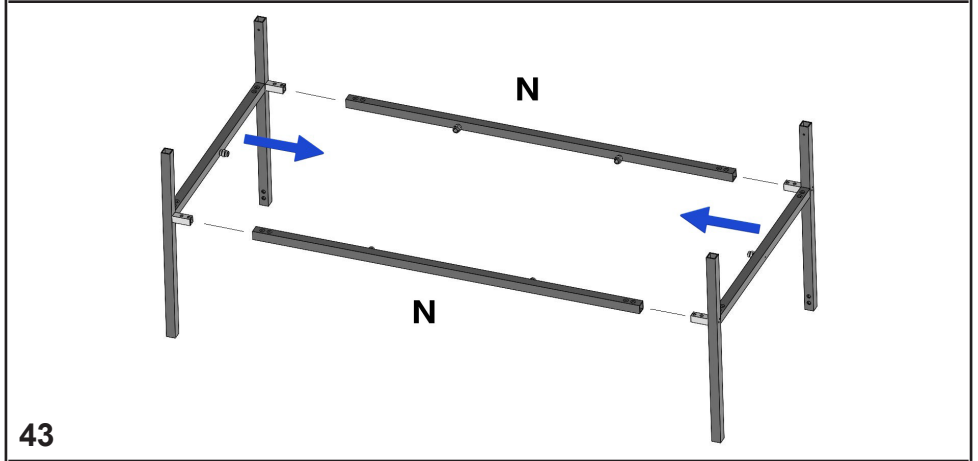
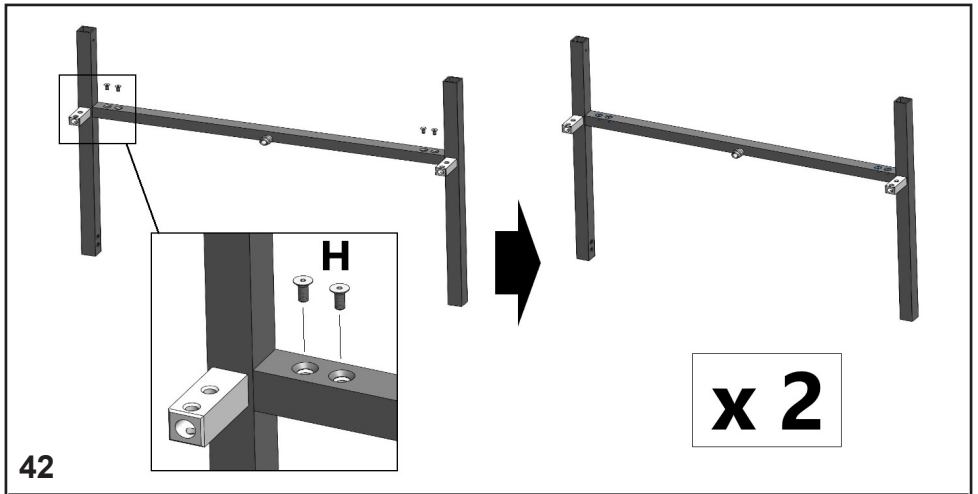

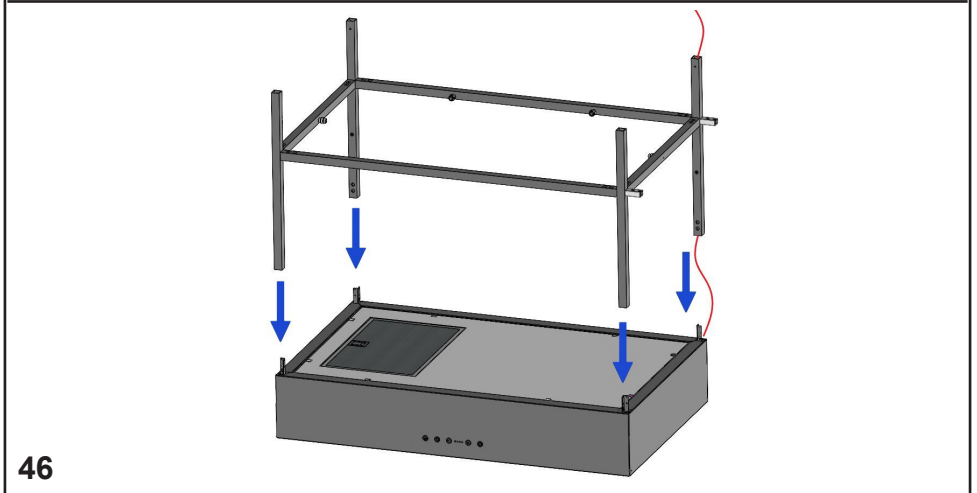
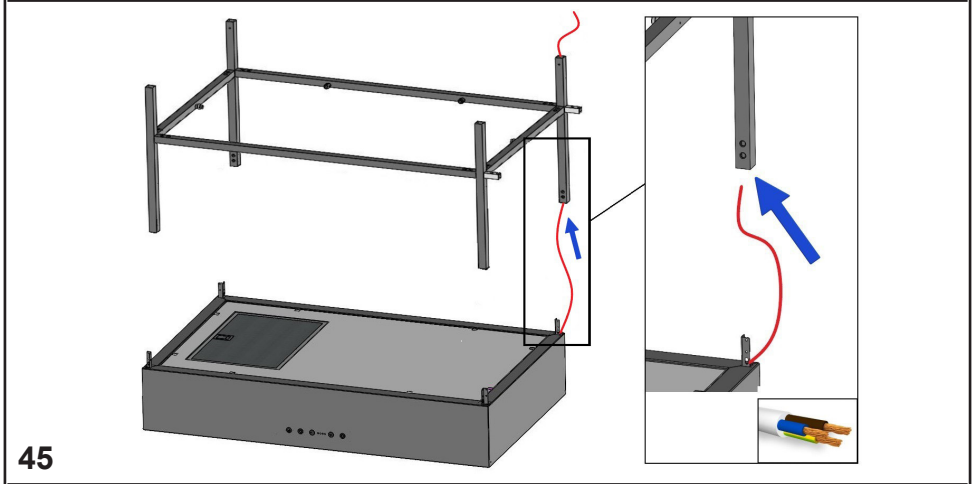
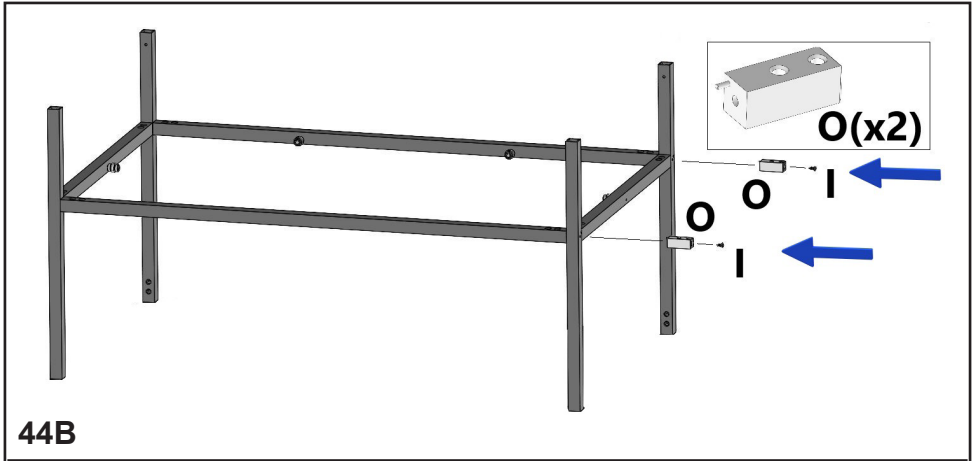



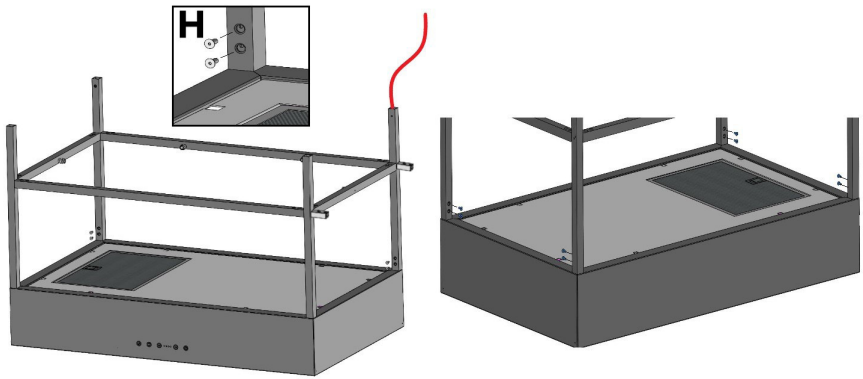

47

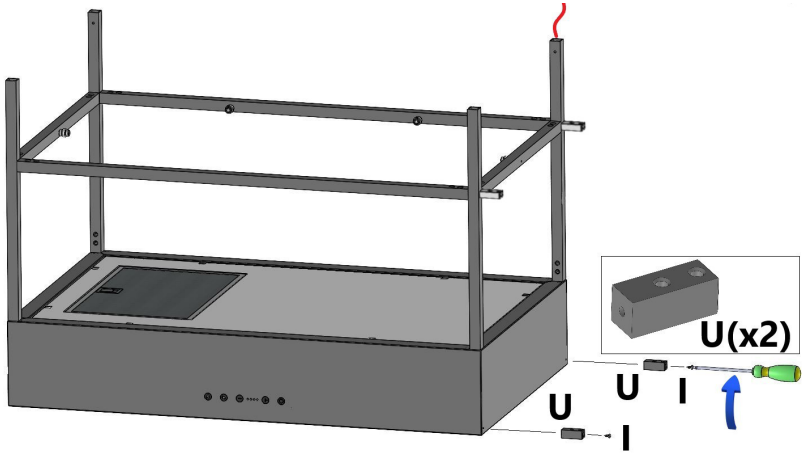

48

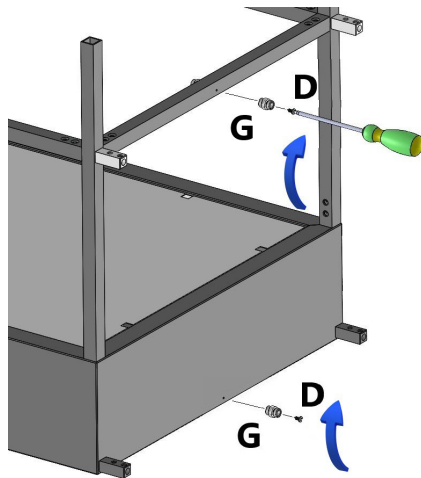

49

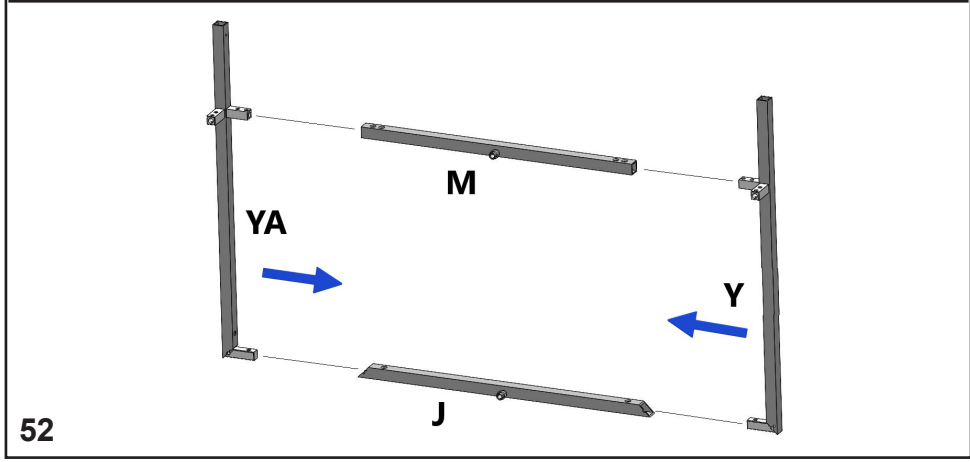
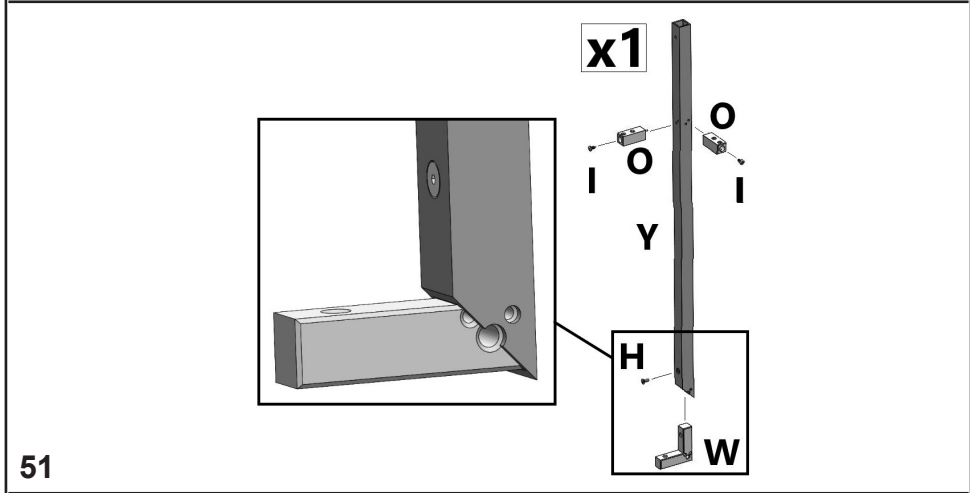
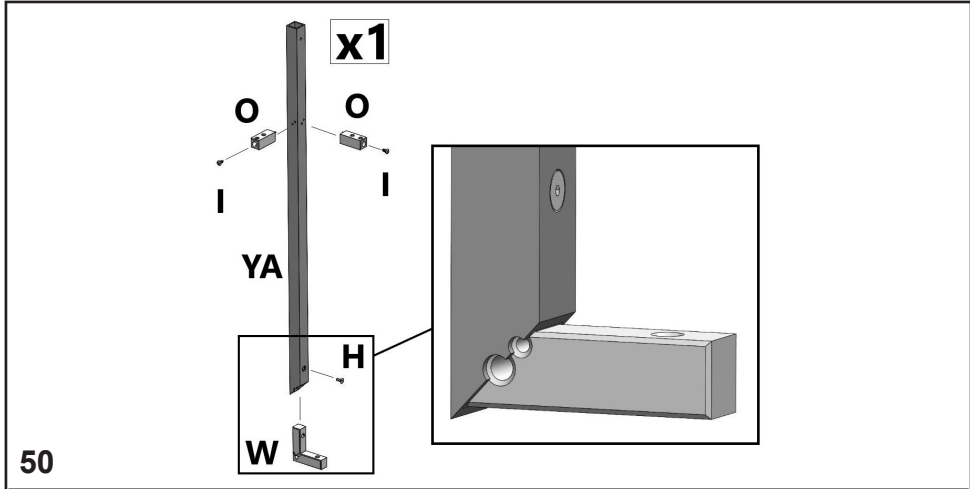

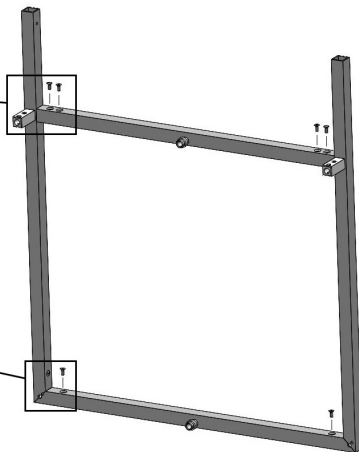
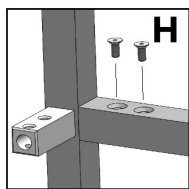

53

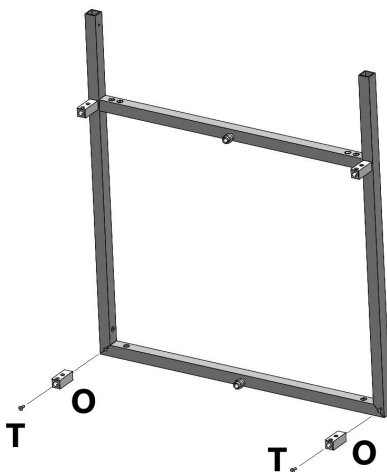

54

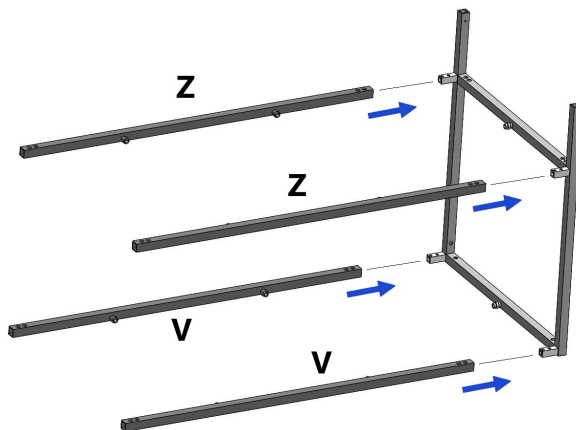

55

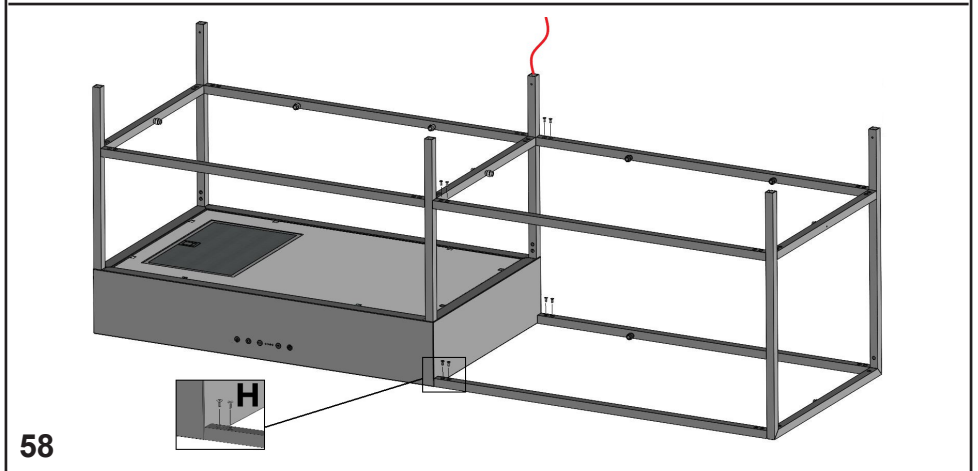
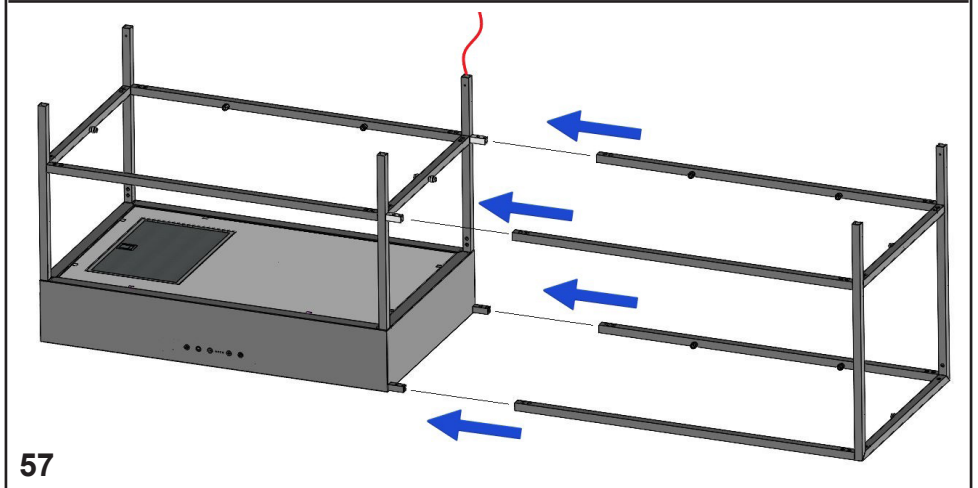
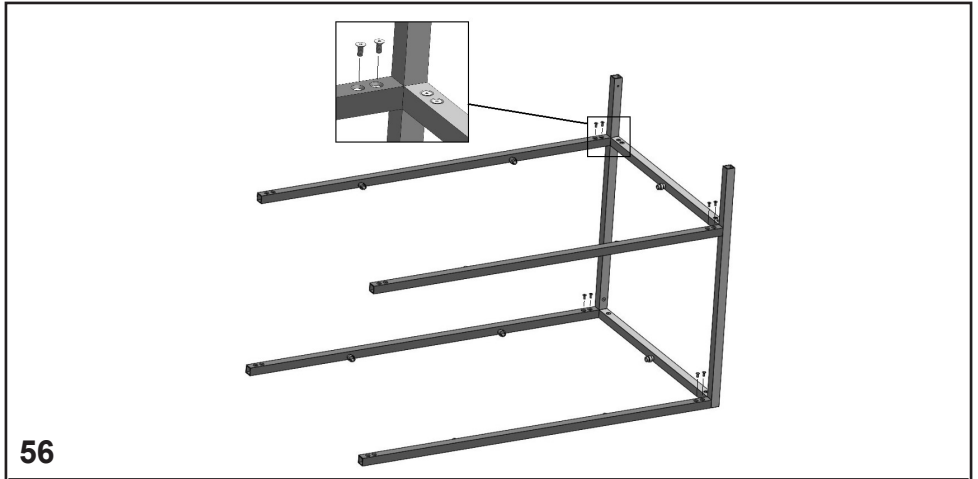

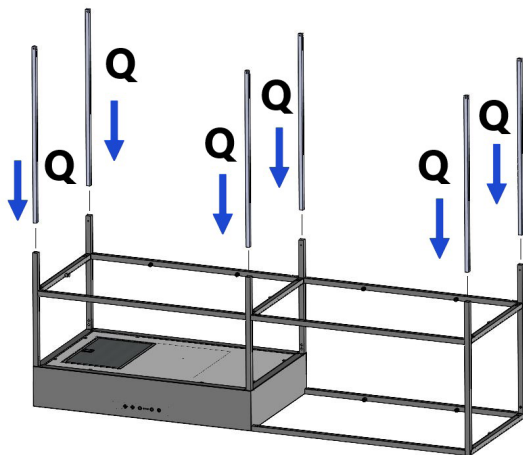

59

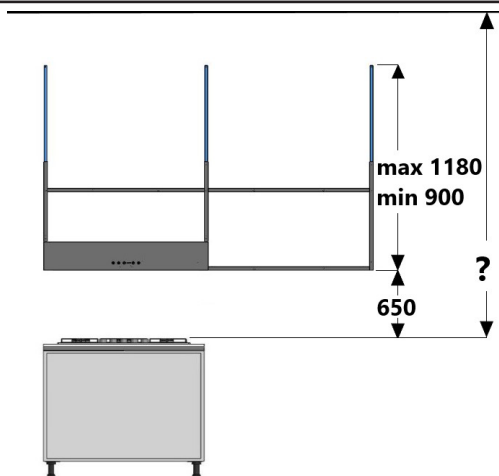

60

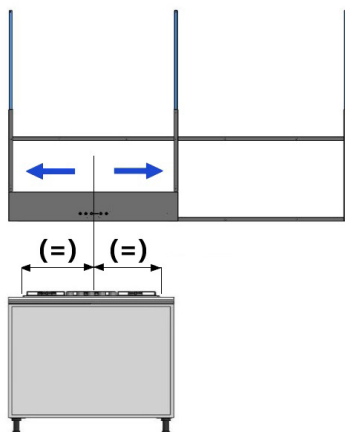

61

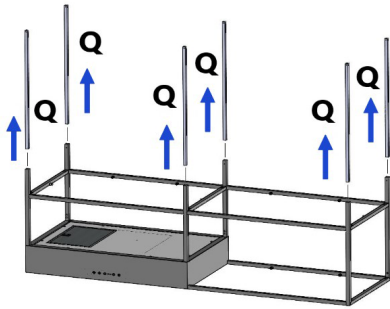

(x6)

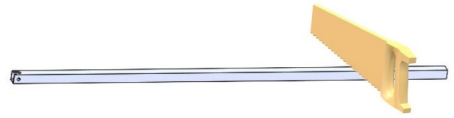

62

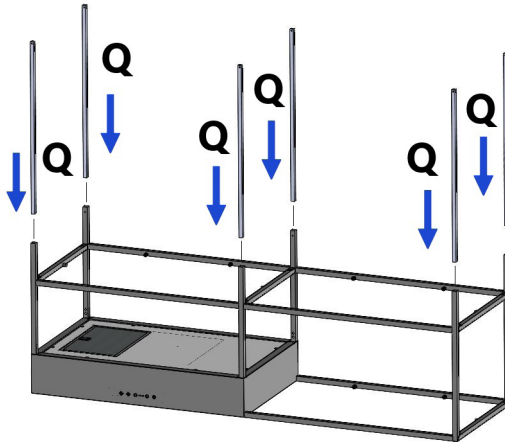

63

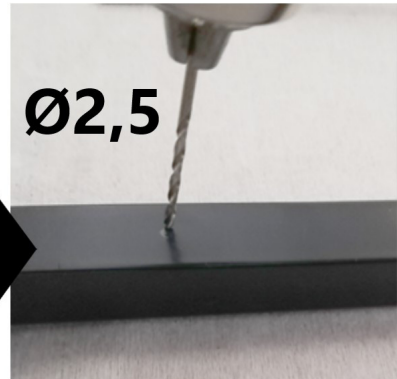
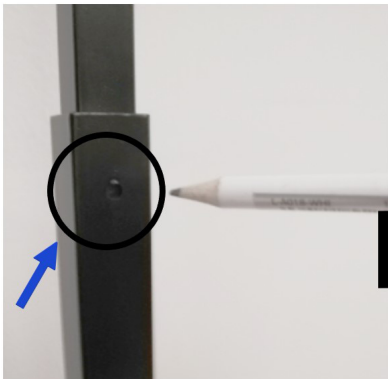

63B

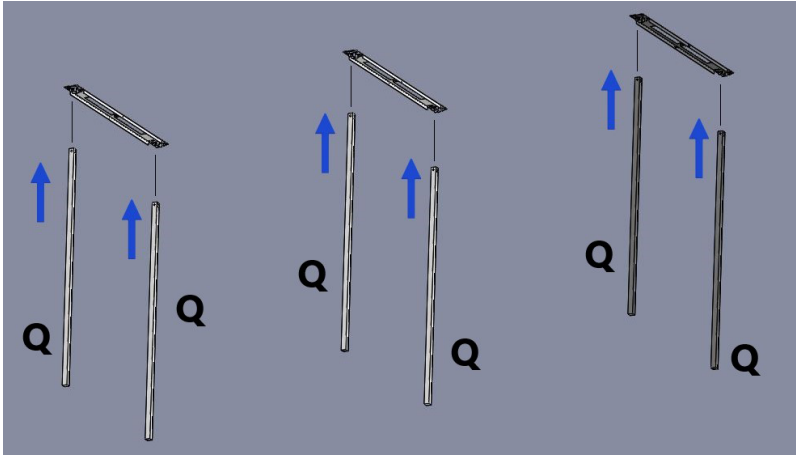

64

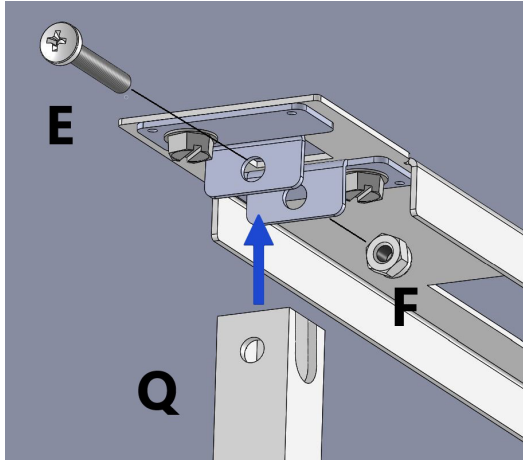

65

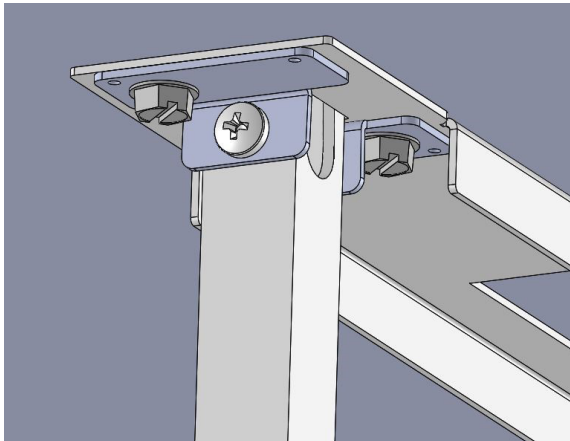

66

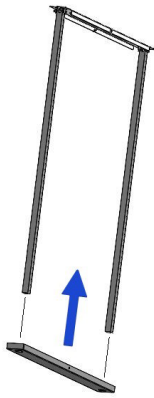

67 R

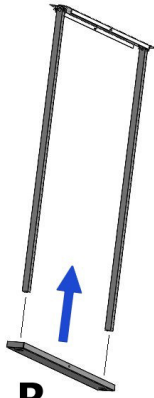

R

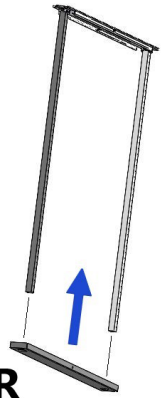

R

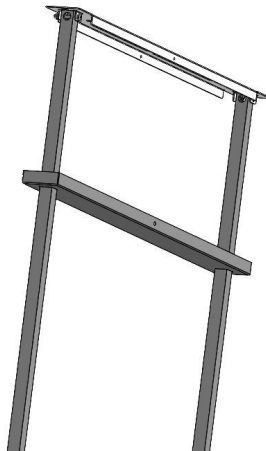

68

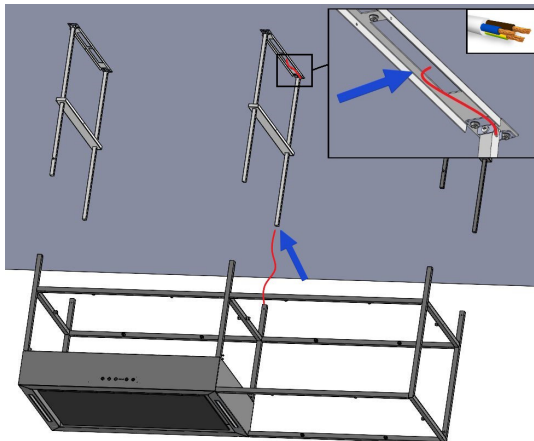

69



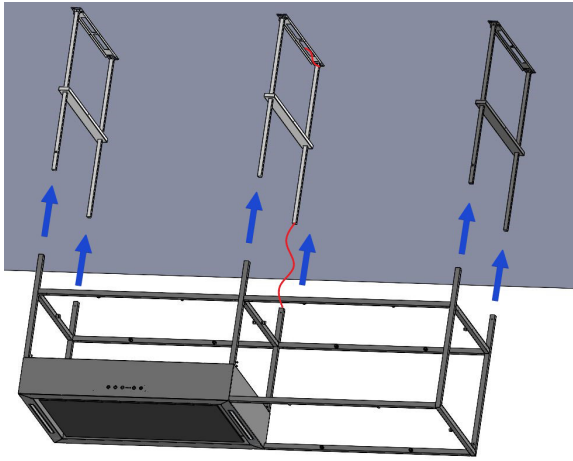

70

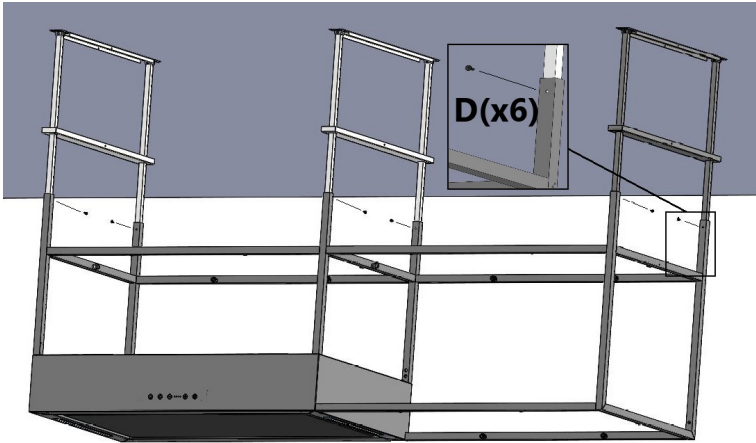

71

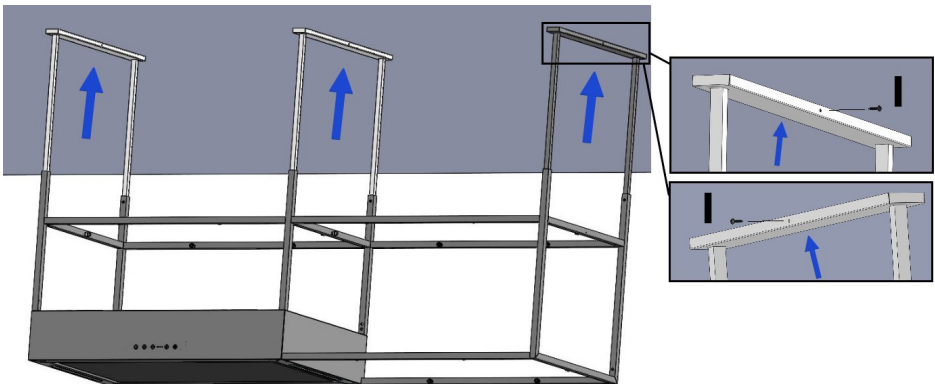

72

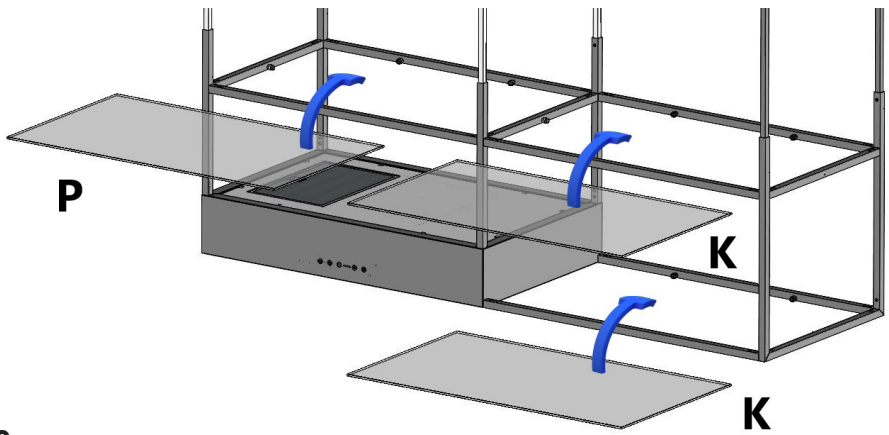

73

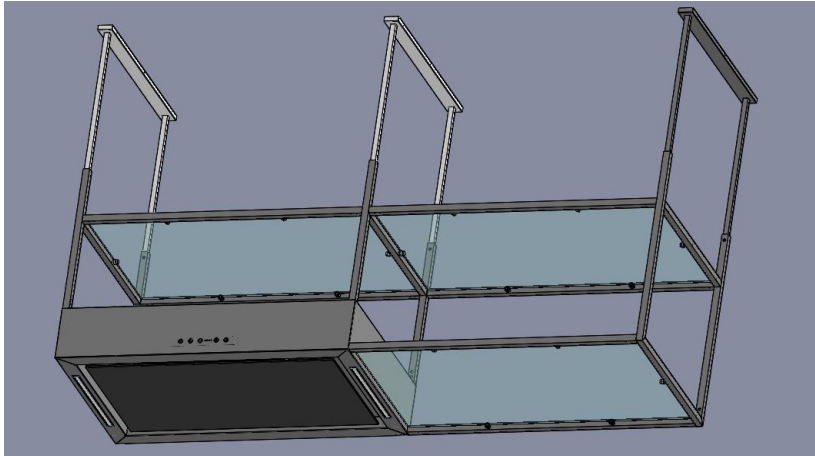

74

# СОДЕРЖАНИЕ



**Предупреждения**

**Использование**

**Эксплуатация**

**Обслуживание**

## ПРЕДУПРЕЖДЕНИЯ

- Запрещается отводить воздух в дымоход, который используется для отвода паров из приборов, работающих на газе или другом топливе (не относится к приборам, которые возвращают воздух обратно в помещение).
- При использовании вытяжки совместно с приборами, работающими не на электрической энергии (например, газовыми горелками), необходимо обеспечить достаточную степень проветривания помещения (это не относится к приборам, которые возвращают воздух обратно в помещение).
- Запрещается готовить пищу на открытом огне (фламбе) или использовать газовые плиты без кастрюль или сковородок, установленных непосредственно под вытяжкой (пламя, попадающее в вытяжку, может повредить прибор).
- Перед подключением к электросети убедитесь, что напряжение в сети соответствует напряжению, указанному на заводской табличке внутри вытяжки.
- Перед выполнением каких-либо работ по техническому обслуживанию или очистке отключите вытяжку от электросети.
- Минимальное безопасное расстояние между плитой и вытяжкой составляет 650 мм.
- Если стационарный прибор не оснащен сетевым шнуром и вилкой или другими средствами отключения от сети, необходимо заранее предусмотреть разъединение контактов на всех полюсах, обеспечивающее полное отключение в условиях III категории перенапряжения.
- Регулярное техническое обслуживание и чистка обеспечивают хорошую производительность и надежность, а также продлят срок службы вытяжки.
- Все электроприборы относятся к классу защиты I, поэтому необходимо убедиться в том, что бытовой источник питания обеспечивает надлежащее заземление.
- Данным прибором могут пользоваться дети в возрасте от 8 лет и старше, а также лица с ограниченными физическими, сенсорными или умственными способностями или с недостатком опыта и знаний, если они находятся под присмотром или проинструктированы относительно безопасного использования прибора и понимают связанные с этим опасности.
- Дети не должны играть с прибором.
- Дети не должны выполнять уборку и техническое обслуживание устройства без присмотра пользователя.
- Несоблюдение указанных требований к очистке может привести к возникновению пожара.

## ИСПОЛЬЗОВАНИЕ

- Перед началом установки убедитесь, что все компоненты не повреждены, в противном случае обратитесь к дилеру и не продолжайте установку.

- При использовании с кухонными приборами доступные части вытяжки могут нагреваться.

- В случае повреждения кабеля питания он должен быть заменен производителем или отделом технического обслуживания во избежание каких-либо рисков.

- Для моделей вытяжек с ВНЕШНИМ ДВИГАТЕЛЕМ питание внешнего двигателя осуществляется непосредственно от кухонной вытяжки.

- Производитель не несет ответственности за любой ущерб, возникший в результате неправильной установки.

- Ремонт должен выполняться только квалифицированным специалистом. Всегда отключайте вытяжку перед выполнением операций по очистке или техническому обслуживанию.

- Никогда не используйте для чистки вытяжки устройства с паром или под высоким давлением.

- Соблюдайте инструкции по очистке и замене жирособирающих фильтров. Скопившиеся жировые отложения представляют опасность возгорания.

- Никогда не используйте кухонную вытяжку без жирособирающих фильтров.

Прибор можно использовать только для фильтрации. В варианте с фильтрацией воздух и испарения, проходящие через прибор, очищаются как с помощью жирособирающего фильтра, так и с помощью активного угольного фильтра и снова запускаются в циркуляцию. Угольный фильтр входит в комплект поставки прибора.

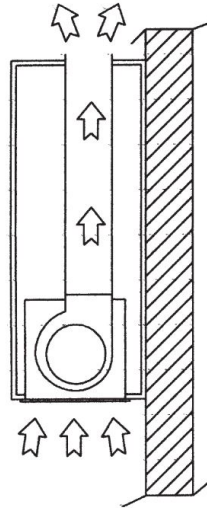

## УСТАНОВКА

Перед установкой прибора убедитесь, что ни одна из его деталей не повреждена каким-либо образом.

В случае обнаружения поврежденных деталей обратитесь к продавцу и не продолжайте установку.

Производитель не несет никакой ответственности за ущерб, который может возникнуть при обращении с прибором и его установке. Перед установкой прибора внимательно прочтите все инструкции, приведенные в данном руководстве. С помощью монтажного шаблона (X), входящего в комплект поставки прибора, просверлите монтажные отверстия в стене спиральным сверлом диаметром 8 мм. Убедитесь в том, что вытяжка установлена таким образом, чтобы расстояние между ее дном и варочной поверхностью составляло не менее 65 см.

Производитель не несет ответственности за производительность или проблемы с шумом, связанные с несоблюдением вышеуказанных инструкций, и не предоставляет никаких гарантий.

## ЭКСПЛУАТАЦИЯ

### МОДЕЛЬ 409

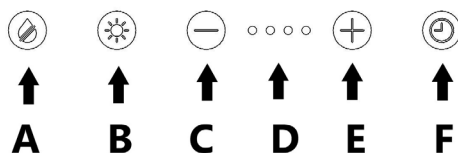

**A:** Вкл/выкл системы ANTI-DROP

Это инновационная система защиты от образования конденсата, основанная на термостойкости стеклянных панелей или панелей из нержавеющей стали. Нагревая поверхность, контактирующую с парами, выходящими из индукционной варочной панели, эта система предотвращает образование конденсата или капель воды, которые падают на варочную панель.

Рекомендуется включить вытяжку за несколько минут до начала приготовления, чтобы дать прогреться нижним поверхностям, и не выключать ее до исчезновения неприятных запахов.

**B:** Включение/ выключение освещения

**C:** Уменьшение скорости

**D:** Светящийся индикатор

**E:** Увеличение скорости

**F:** Таймер на 10 минут

Изделия оснащены электронным устройством, которое позволяет автоматически отключать их через 4 часа после последней операции.

### ФУНКЦИЯ РЕГУЛИРОВКИ ЯРКОСТИ ОСВЕЩЕНИЯ

ЭТА ФУНКЦИЯ ПОЗВОЛЯЕТ РЕГУЛИРОВАТЬ ЯРКОСТЬ ОСВЕЩЕНИЯ В ДИАПАЗОНЕ ОТ 20% ДО 100% ПУТЕМ НЕПРЕРЫВНОГО НАЖАТИЯ КНОПКИ ПОДСВЕТКИ НА ПУЛЬТЕ ДИСТАНЦИОННОГО УПРАВЛЕНИЯ. НИЖЕ ПРИВЕДЕНЫ ФУНКЦИИ:

- ПОДСВЕТКА ВЫТЯЖКИ ВЫКЛЮЧЕНА -  
КОРОТКОЕ НАЖАТИЕ КЛАВИШИ -  
ПОДСВЕТКА ВКЛЮЧЕНА НА 100%.

- ПОДСВЕТКА ВКЛЮЧЕНА НА 100% -  
КОРОТКОЕ НАЖАТИЕ КЛАВИШИ -  
ПОДСВЕТКА ВЫКЛЮЧЕНА.

- ПОДСВЕТКА ВКЛЮЧЕНА НА 100% -  
НЕПРЕРЫВНОЕ НАЖАТИЕ КЛАВИШИ -  
УМЕНЬШЕНИЕ ЯРКОСТИ.

- ОТПУСТИТЕ КЛАВИШУ ПРИ УМЕНЬШЕНИИ ИЛИ УВЕЛИЧЕНИИ ЯРКОСТИ - ПОДСВЕТКА СОХРАНИТ ДОСТИГНУТУЮ ИНТЕНСИВНОСТЬ СВЕЧЕНИЯ.

- ПОДСВЕТКА ГОРИТ - ЗАТЕМНЕНА-ПРОДОЛЖАЙТЕ НАЖИМАТЬ КЛАВИШУ - ЯРКОСТЬ МЕНЯЕТСЯ НА ПРОТИВОПОЛОЖНУЮ ПО СРАВНЕНИЮ С ПРЕДЫДУЩЕЙ ФУНКЦИЕЙ.

## НАСТРОЙКА ЦВЕТОВОЙ ТЕМПЕРАТУРЫ

Убедитесь, что подсветка и вентилятор выключены. Удерживая нажатой клавишу **ТАЙМЕРА**, вы включаете подсветку с ранее установленной цветовой температурой.

Нажмите и удерживайте клавишу подсветки, чтобы изменить цветовую температуру.

Пока клавиша остается нажатой, цветовая температура меняется с теплой на холодную, просто отпустите клавишу подсветки, чтобы выбрать нужный цвет. Выйдите из функции выбора цветовой температуры, нажав клавишу ON/OFF.

## ЗАПРОГРАММИРОВАННАЯ РЕГУЛИРОВКА МОЩНОСТИ

В соответствии с новыми правилами Европейской комиссии EU65 “Энергетическая маркировка” и EU66 “Экодизайн”, которые вступили в силу с 1 января 2015 года, наши продукты были адаптированы в соответствии с этими новыми требованиями. Все модели, соответствующие требованиям энергетической маркировки, оснащены новой электроникой, включая таймер для регулирования скорости всасывания, когда производительность превышает 650 м3/ч. Модели с внутренними двигателями, максимальная производительность которых превышает 650 м3/ч, оснащены таймером, который автоматически переключает скорость всасывания с 4-ой на 3-ю после 6 минут работы.

Энергопотребление прибора в режиме ожидания составляет менее 0,5 Вт.

## ОБСЛУЖИВАНИЕ

Тщательное техническое обслуживание гарантирует хорошую работу и длительный срок службы.

С жирулавливающим фильтром необходимо обращаться особенно осторожно: чтобы получить доступ к фильтру, откройте стеклянную панель и поверните ее.

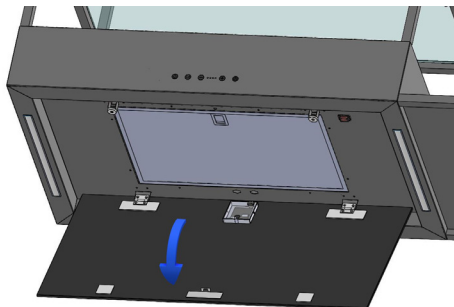

Снимите жирулавливающий фильтр, используя специальную ручку.

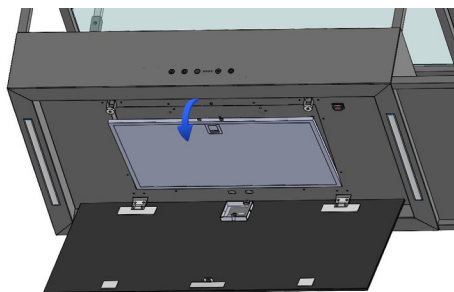

Чтобы установить жирулавливающий фильтр на место после очистки, выполните операцию в обратном порядке.

Снять угольный фильтр можно с помощью специальной ручки.

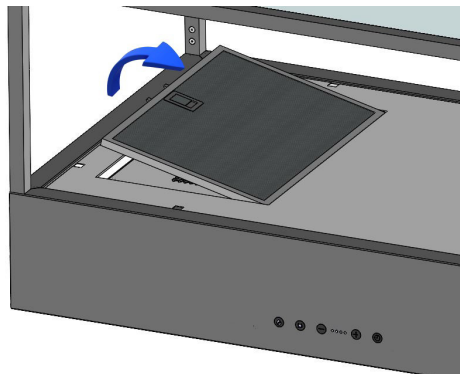

#### ПРОЦЕДУРА ВОССТАНОВЛЕНИЯ ВЫСОКОКАЧЕСТВЕННОГО И МОЮЩЕГОСЯ УГОЛЬНОГО ФИЛЬТРА

Мойте фильтр в посудомоечной машине при самой высокой температуре, используя обычное моющее средство; максимальная температура - 70°C.

Рекомендуется мыть фильтр отдельно, без использования другой посуды, чтобы на фильтре не оставались следы пищи, вызывающие неприятный запах.

После мытья оставьте фильтр для тщательного просушивания в посудомоечной машине или на открытом воздухе.

Для восстановления/регенерации высокоэффективных и моющихся фильтров необходимо поместить их на 1 час в духовку при температуре не более 90°C.

Для обеспечения лучшей работы угольного фильтра при нормальном использовании вытяжки рекомендуется мыть и регенерировать фильтры не реже одного раза в два месяца.

Угольный фильтр не подлежит регенерации.

Угольный фильтр расположен в верхней части вытяжки. Для очистки прибора рекомендуется использовать теплую воду и нейтральные моющие средства, при этом следует избегать использования абразивных материалов.

#### ЗАМЕНА СВЕТОДИОДНОЙ ПАНЕЛИ

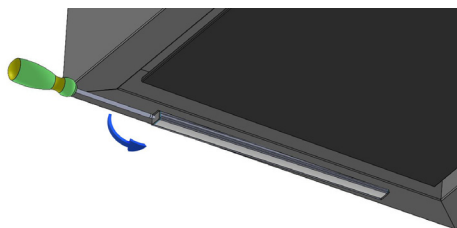

Используя подходящий инструмент, извлеките светодиодную панель из гнезда, отсоедините ее электронным способом через соответствующий разъем, а затем установите на место светодиодную панель с такими же характеристиками.

**\* Если шнур питания поврежден, он должен быть заменен производителем, его сервисным агентом или специалистом аналогичной квалификации во избежание возникновения опасности.**



RU



Символ на изделии или на его упаковке указывает на то, что данное изделие нельзя утилизировать как бытовые отходы. Вместо этого его следует сдать в соответствующий пункт сбора для утилизации электрического и электронного оборудования. Обеспечив правильную утилизацию данного изделия, вы сможете предотвратить потенциальные негативные последствия для окружающей среды и здоровья человека, которые в противном случае могли бы быть вызваны неправильным обращением с отходами данного изделия. Для получения более подробной информации о вторичной переработке данного изделия, пожалуйста, обратитесь в местное представительство, службу утилизации бытовых отходов или в магазин, где вы приобрели изделие. Данный прибор маркирован в соответствии с европейской директивой 2012/19/ЕС об утилизации электрического и электронного оборудования (WEEE).

