



Sirius

**РУКОВОДСТВО
ПОЛЬЗОВАТЕЛЯ**

00707826046

S-W2 2T 46B

ПРЕДУПРЕЖДЕНИЯ

- Чтобы не повредить прокладку дверцы, при извлечении полок из направляющего отсека убедитесь, что дверца полностью открыта.
- Прибор должен располагаться так, чтобы был обеспечен доступ к вилке. Отсоедините электрический шнур. Переместите шкаф в его первоначальное положение. Не перемещайте шкаф, когда он наполнен вином. Это может привести к деформации корпуса. Винный холодильник должен быть установлен в подходящем месте, чтобы не касаться компрессора руками.
- Данный прибор не предназначен для использования лицами (включая детей) с ограниченными физическими, сенсорными или умственными способностями, а также лицами, не имеющими достаточного опыта и знаний, за исключением случаев, когда они находятся под наблюдением или проинструктированы относительно использования прибора лицом, ответственным за их безопасность.
- Если шнур питания поврежден, во избежание опасности его необходимо заменить производителем через сервисного агента или квалифицированного специалиста аналогичной квалификации.
- Перед использованием холодильника для вина прочтите все инструкции.
- Внимание, опасность! Опасность заземления для детей.
- Проблемы, связанные с заземлением и удушением детей, не остались в прошлом. Выброшенные на свалку или брошенные бытовые приборы по-прежнему опасны, даже если они “просто простоят в гараже несколько дней”.
- Перед тем как выбросить старый холодильник для вина/напитков, снимите дверцу. Оставьте полки на своих местах, чтобы дети не могли легко забраться внутрь.
- Никогда не позволяйте детям пользоваться прибором, играть с ним или заползать внутрь.
- Никогда не мойте детали прибора легковоспламеняющимися жидкостями. Пары могут привести к пожару или взрыву.
- Не храните и не используйте бензин или любые другие легковоспламеняющиеся газы и жидкости вблизи этого или любого другого прибора. Пары могут создать опасность пожара или взрыва. Не храните в этом приборе взрывоопасные вещества, такие как аэрозольные баллончики с горючим веществом.
- ВНИМАНИЕ: Следите за тем, чтобы вентиляционные отверстия в корпусе прибора или во встроенной конструкции не были загромождены;
- ВНИМАНИЕ: Не используйте механические устройства или другие средства для ускорения процесса размораживания, кроме рекомендованных производителем;
- Во избежание опасности, связанной с нестабильностью работы прибора, его необходимо ремонтировать в соответствии с инструкциями.
- ПРЕДУПРЕЖДЕНИЕ: Не повредите контур хладагента;
- ПРЕДУПРЕЖДЕНИЕ: Не используйте электроприборы внутри отсеков для хранения продуктов, если они не соответствуют типу, рекомендованному производителем.
- Если в качестве хладагента в этих приборах используется R600a, не следует класть легковоспламеняющиеся и взрывоопасные предметы в шкаф или вблизи него, чтобы избежать возгорания или взрыва.

**ПОЖАЛУЙСТА, НИ В КОЕМ СЛУЧАЕ НЕ ПЫТАЙТЕСЬ ПОДКЛЮЧАТЬ
ИЛИ УДЛИНЯТЬ КАБЕЛЬ.**

ИНСТРУКЦИИ ПО УСТАНОВКЕ

Перед использованием Вашего холодильника для вина /напитков

- Снимите внешнюю и внутреннюю упаковку.
- Перед подключением холодильника для вина/напитков к источнику питания дайте ему постоять в вертикальном положении примерно 2 часа.
- Протрите внутреннюю поверхность теплой водой с помощью мягкой ткани.

Установка Вашего холодильника для вина/напитков

- Этот прибор предназначен для установки отдельно стоящим или встроенным (полностью встраиваемым) (см. расположение наклейки на задней панели прибора).
- Этот прибор предназначен исключительно для хранения вина или других напитков.
 - Установите холодильник для вина /напитков на пол, который должен быть достаточно прочным, чтобы выдерживать его полную загрузку. Чтобы выровнять холодильник для вина /напитков, отрегулируйте переднюю регулировочную ножку в нижней части холодильника для вина/напитков.
- В данном приборе используется легковоспламеняющийся хладагент. Поэтому ни в коем случае не допускайте повреждения трубопроводов системы охлаждения во время транспортировки. Размещайте охладитель для вина/напитков вдали от прямых солнечных лучей и источников тепла (плита, обогреватель, радиатор и т.д.). Прямые солнечные лучи могут повредить акриловое покрытие, а источники тепла могут увеличить потребление электроэнергии. Экстремально низкие температуры окружающей среды также могут привести к неправильной работе устройства.
- Избегайте установки устройства во влажных помещениях.
 - Подключите устройство для охлаждения вина/напитков к отдельной, правильно установленной розетке с заземлением. Ни при каких обстоятельствах не перерезайте и не вынимайте третий контакт (заземления) из шнура питания. По любым вопросам, касающимся питания и/или заземления, следует обращаться к сертифицированному электрику или в авторизованный сервисный центр.

Ограничения по температуре окружающей среды в помещении

Данный прибор предназначен для работы при температуре окружающей среды от +16 до +38 °С.

УПРАВЛЕНИЕ ХОЛОДИЛЬНИКОМ ДЛЯ ВИНА И НАСТРОЙКА РЕЖИМА РЕГУЛИРОВАНИЯ ТЕМПЕРАТУРЫ

Инструкция по работе с системой управления

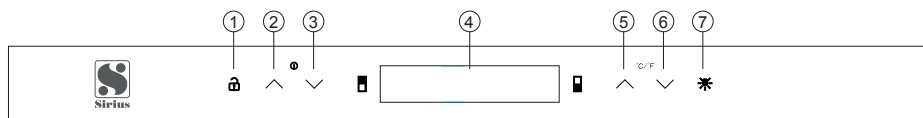

- | | |
|------------------------------------|-----------------------------------|
| 1. Блокировка/снятие блокировки | 5. Температура нижней зоны. Плюс |
| 2. Температура верхней зоны. Плюс | 6. Температура нижней зоны. Минус |
| 3. Температура верхней зоны. Минус | 7. Подсветка |
| 4. Дисплей | |

Настройка Температуры

Когда прибор подключен к электрической розетке, он включается автоматически.

Нажмите \wedge или \vee , чтобы отрегулировать температуру верхней зоны.

Нажмите \wedge или \vee , чтобы отрегулировать температуру в нижней зоне.

Нажмите слева \wedge и \vee удерживайте в течение 3 секунд для включения / выключения питания.

Нажмите справа \wedge и \vee удерживайте в течение 3 секунд для переключения между температурами °C и °F.

Разблокировка панели управления

Чтобы разблокировать панель управления, нажмите кнопку блокировки \wedge и удерживайте ее в течение 3 секунд, пока не раздастся звуковой сигнал. Панель управления будет автоматически заблокирована через 15 секунд, если к ней не прикасаться. В заблокированном состоянии панель управления не реагирует ни на какие прикосновения для включения/выключения освещения и настройки температуры. Если на панели нет кнопки \wedge , это означает, что все кнопки модели всегда разблокированы.

Управление включением / выключением внутреннего освещения

В разблокированном состоянии коснитесь значка подсветки \star , чтобы включить/выключить светодиод. Подсветка будет гореть до тех пор, пока не будет выключена автоматически.









Окно индикации температуры

Температура отображается в цифровом формате, что является оптимальным способом считывания. При установке температуры на дисплее отображается установленная температура, а через 5 секунд на дисплее отобразится реальная температура внутри шкафа.

Если датчик температуры вышел из строя, на дисплее вместо цифрового значения будет отображаться "NN" или "LL", при этом будет слышен непрерывный звуковой сигнал. В этом случае винный холодильник продолжает охлаждаться, поскольку его конструкция предусматривает периодическую работу компрессора и вентиляторов, что помогает сохранять холод внутри шкафа и защищает ваши вина.

После отключения устройства от сети система вернется к температуре по умолчанию, установленной заводом-изготовителем.

Установка температуры

Диапазон настройки температуры по умолчанию составляет: 2-12 °С (36-54° F) для верхней зоны и 12-20°С (54-68°F) для нижней зоны. Непосредственно коснитесь кнопок  или  слева, чтобы установить нужную температуру в верхней зоне. Коснитесь кнопок  или  справа, чтобы установить нужную температуру в нижней зоне. При первом нажатии на кнопки  или  на дисплее отобразится предыдущая установленная температура. Прикоснитесь к кнопке  чтобы увеличить заданную температуру на 1°С (или на 1°F). Коснитесь кнопки , чтобы снизить заданную температуру на 1°С (или на 1°F). После прекращения нажатия кнопки на 5 секунд индикатор перестанет мигать, а затем снова начнет отображать заданную температуру в верхнем или нижнем отделении.

ВНИМАНИЕ

Если устройство отсоединено от сети, отключено питание или оно выключено, необходимо подождать от 3 до 5 минут, прежде чем снова включить устройство. Если вам потребуется выполнить попытку перезапуска до истечения этого времени, холодильник для вина/напитков не запустится. При первом использовании или при длительном перерыве в использовании температура будет отличаться от заданной температуры на светодиодном дисплее. По истечении определенного времени температура вернется к прежнему значению.

ПОЛКИ

- Чтобы не повредить уплотнитель дверцы, при извлечении полок из направляющего отсека убедитесь, что дверца полностью открыта.
- Каждая полка оснащена двумя боковыми ограничителями, которые препятствуют ее перемещению. Выдвигайте полку, пока она не достигнет двух боковых ограничителей (В), и используйте 2 рычага, чтобы открыть полку.

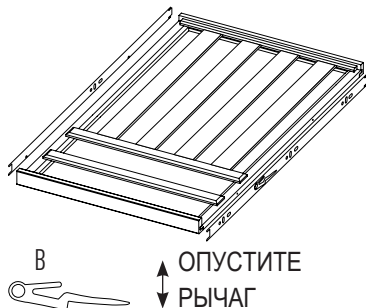

ПЕРЕВЕШИВАНИЕ ДВЕРИ С ПОМОЩЬЮ СКРЫТОЙ ПЕТЛИ

Дверца этого прибора может открываться как с левой, так и с правой стороны. Прибор поставляется с дверцей, открывающейся с левой стороны. Если вы хотите изменить направление открывания, пожалуйста, следуйте приведенной ниже инструкции.

РИС. 1



РИС. 2



РИС.3

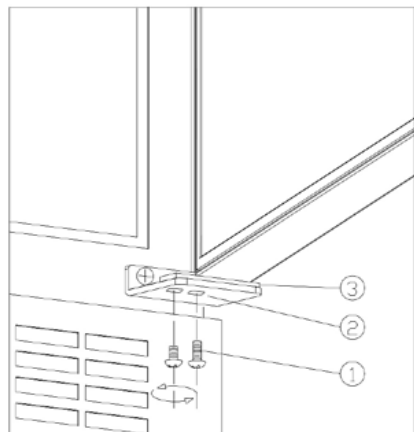

РИС.4

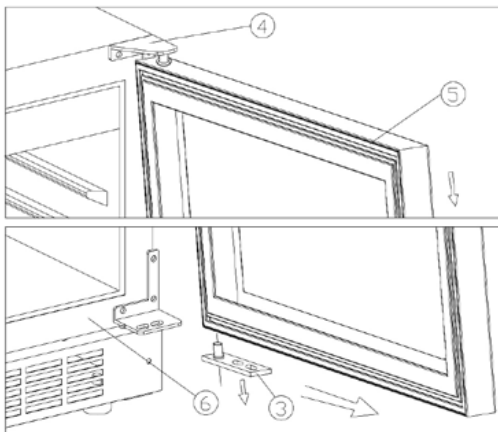

- (1) Стопорные винты
- (2) Нижняя петля (правая)
- (3) Ось двери
- (4) Верхняя петля (правая)

- (5) Дверца
- (6) Корпус холодильника
- (7) Верхняя петля (левая)
- (8) Нижняя петля (левая)

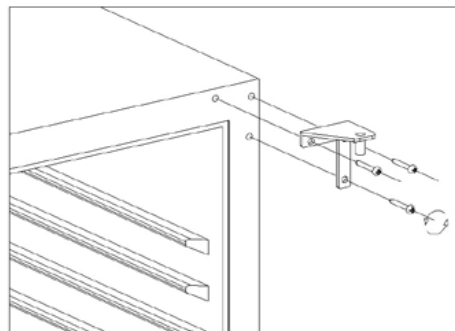
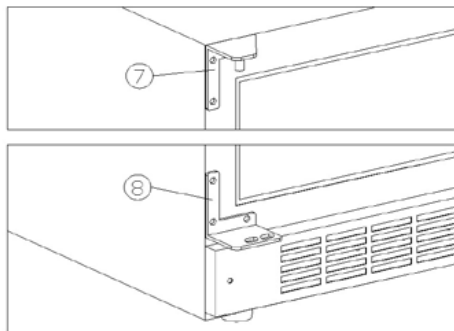
Открутите стопорные винты (1) (пожалуйста, смотрите рисунок 1).

Потяните дверцу (5) наружу, выньте ее (пожалуйста, смотрите рисунок 2)

Отверните 3 болта, снимите верхнюю петлю (справа) (4) (пожалуйста, смотрите рисунок 3)

Закрепите верхнюю петлю (слева) и нижнюю петлю (слева) болтами в том положении, в котором показано на рисунке.

РИС.5



РИС.6



(1) Дверца

(2) Магнит

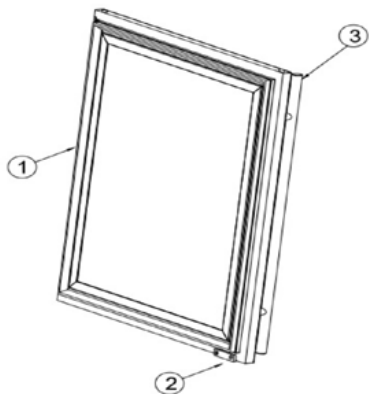
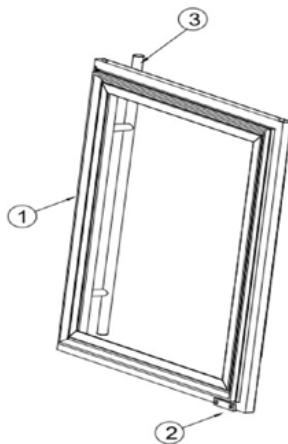
(3) Ручка

Замена дверного магнита.

Поскольку дверь является двусторонней, достаточно просто изменить сторону дверной ручки, и нет необходимости менять положение магнита.

ГАБАРИТЫ ДЛЯ ВСТРАИВАНИЯ

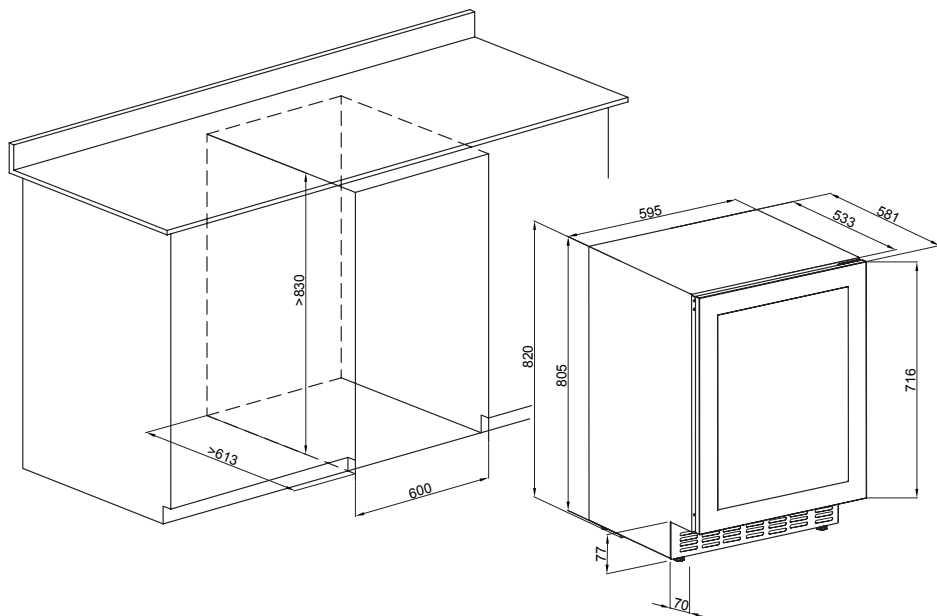

РАСПАКОВКА И ОЧИСТКА ХОЛОДИЛЬНИКА ДЛЯ ВИНА

- Снимите внешнюю и внутреннюю упаковку.
- Прежде чем подключать прибор к источнику питания, дайте ему постоять в вертикальном положении около 2 часов, что поможет снизить вероятность неисправности системы охлаждения, возникшей при транспортировке.
- Протрите внутреннюю поверхность теплой водой с помощью мягкой ткани. Установите дверную ручку, входящую в комплект поставки, выполнив действия:
 - Шаг 1 - Снимите уплотнитель с внутренней стороны дверцы, чтобы открыть два отверстия для винтов.
 - Шаг 2 - Плотно установите ручку с помощью прилагаемых винтов и шайб.
 - Шаг 3 - Очистите и установите на место уплотнитель.

ЧТОБЫ ЗАПЕРЕТЬ И ОТПЕРЕТЬ ДВЕРЦУ

Вставьте ключ в замок и поверните его против часовой стрелки, чтобы отпереть дверь. Чтобы запереть дверь, пожалуйста, выполните операцию в обратном порядке. Пожалуйста, храните ключ в надёжном месте.

СИСТЕМА ФИЛЬТРАЦИИ ДРЕВЕСНЫМ УГЛЕМ

Ваше вино - это живой объект, который дышит через пробку бутылки. Чтобы сохранить качество и вкус ваших изысканных вин, они должны храниться при идеальной температуре и условиях окружающей среды. Ваш холодильник оснащен системой активной угольной фильтрации, обеспечивающей чистоту воздуха, эффективность охлаждения и отсутствие неприятных запахов при хранении ваших изысканных вин. Фильтр расположен на задней панели внутри вашего холодильника. Имейте в виду, что этот фильтр необходимо менять каждые 12 месяцев.

Для замены фильтра:

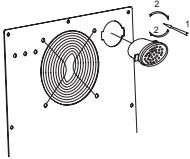
1	Достаньте бутылки с вином, хранящиеся на двух (2) полках перед фильтром.	 <p>Поверните влево, чтобы снять фильтр.</p>
2	Снимите полки и отложите их в сторону, чтобы вернуть на место после замены фильтра	
3	Возьмитесь за фильтр и поверните его на 45 градусов против часовой стрелки, а затем извлеките его.	
4	Снимите фильтр и замените его новым.	
5	Вставьте новый фильтр в отверстие, а затем поверните его на 45 градусов по часовой стрелке.	

УХОД И ОБСЛУЖИВАНИЕ

КАК ОЧИСТИТЬ ХОЛОДИЛЬНИК ДЛЯ ВИНА И НАПИТКОВ

Выключите электропитание, выньте вилку из розетки и выньте все предметы, включая полки и подставку для хранения.

Вымойте внутренние поверхности теплой водой с добавлением мягкого моющего средства.

Вымойте полки с использованием мягкого моющего средства.

При очистке элементов управления или любых электрических деталей отожмите излишки воды с губки или тряпки. Промойте корпус снаружи теплой водой с мягким жидким моющим средством. Тщательно промойте и вытрите насухо чистой мягкой тканью.

СБОЙ ПИТАНИЯ

Большинство сбоев в подаче электроэнергии устраняются в течение нескольких часов и не должны повлиять на температуру вашего прибора, если вы сократите количество открываний дверцы до минимума. Если питание будет отключаться на длительное время, вам необходимо принять надлежащие меры для защиты содержимого вашего холодильника.

ПЕРЕМЕЩЕНИЕ ВИННОГО ХОЛОДИЛЬНИКА

Выньте все предметы из холодильника для вина/напитков.

Выньте незакрепленные предметы из холодильника для вина/напитков (например, полку) или закрепите их пенопластом.

Поверните регулируемую ножку к основанию, чтобы избежать повреждения.

Заклейте дверцу скотчем.

Во время транспортировки следите за тем, чтобы прибор надежно удерживался в вертикальном положении. Также накройте прибор снаружи одеялом или подобными предметами.

СОВЕТЫ ПО ЭНЕРГОСБЕРЕЖЕНИЮ

Холодильник для вина/напитков должен располагаться в самом прохладном месте помещения, вдали от бытовой техники и прямых солнечных лучей.

ЧАСТО ЗАДАВАЕМЫЕ ВОПРОСЫ

ПРОБЛЕМА	ВОЗМОЖНАЯ ПРИЧИНА	РЕШЕНИЕ
Устройство не работает	Отсутствие электричества	Проверьте шнур питания и розетку
	Электрический контакт	Проверьте электрические соединения
Устройство не достигает заданной температуры	Устройство находится в теплом месте или непосредственно под воздействием прямых солнечных лучей.	Переместите устройство в прохладное и тенистое место
	Термостат не настроен на желаемую температуру	Отрегулируйте температуру термостата
	Засорился конденсатор	Осуществите очистку
	Вентиляционные решетки засорены	Осуществите очистку
	Дверь закрыта неправильно	Проверьте, правильно ли установлено устройство. Проверьте, закрывается ли дверца.
	Внутри устройства слишком мало или слишком много продуктов	Равномерно разложите продукты в устройстве
Нехарактерный шум	Термостат показывает ошибку Pr1 или Pr2 (модели с термостатом EVCO).	Поврежден датчик размораживания или датчик температуры окружающей среды. Пожалуйста, обратитесь в авторизованный сервисный центр
	Термостат показывает ошибку E0 или E1 (модели с термостатом CAREL EASY).	Поврежден датчик размораживания или датчик температуры окружающей среды. Пожалуйста, обратитесь в авторизованный сервисный центр
Вода на полу	Сливной патрубок неправильно подсоединен или установлен в поддоне для воды.	Подсоедините и/или правильно закрепите трубу.

Для получения дополнительной информации мы рекомендуем вам ознакомиться с руководством по эксплуатации конкретного термостата.

УТИЛИЗАЦИЯ



В странах ЕС данное устройство не рекомендуется утилизировать вместе с бытовыми отходами. Утилизируйте его ответственно, чтобы гарантировать повторное использование материалов и избежать повреждения окружающей среды и травм персонала из-за неправильной утилизации. В случае возврата использованного устройства, пожалуйста, обратитесь в службу утилизации отходов или к своему продавцу, чтобы правильно его утилизировать.

